

Jsou všichni nezbytní ?

Mnohdy již letité problémy na úrovni komunální politiky poněkud zastínily ty větší, celorepublikové. Nejtěžší ranou posledních dní je významná „podpora“ podnikatelům. Sotva si zvykli na větší zdravotní a sociální pojištění a povinnou minimální daň z příjmu, přišla další kapka do poháru zvaného „LIKVIDACE ČESKÉHO PODNIKATELE“. Je to nedobrovolná a bezúročná půjčka státu v podobě jednorázové zálohy DPH.

Naše „slavné velení“ hledá jakoukoliv možnost, jak snížit schodek ve státním rozpočtu. Hrátky s DPH i zvyšování spotřební daně jsou necitelné zákroky, které negativně ovlivní všechny našince. Lidé volají po změnách, preference jednotlivých stran se houpají jak jazýček na vahách a na postech nejvyšších se neděje nic.

Kolos zvaný státní aparát spolývá mnoho desítek milionů korun a takřka každým dnem se rozrůstá o další předsedy výborů, výkonné jednatele, vedoucí kanceláří, či asistenty senátorů, kteří za deset tisíc jistě nedělají. Vždy kdo z vás, zaměstnaných v našem regionu, má na páse padesát tisíc, další tisíce za cestovné, stravné, noční a plat třináctý, čtrnáctý, ...

I úředníci z bývalých okresních úřadů posíleny o další stovky úředníků dnes sedí na obcích s rozšířenou pravomocí a na krajských úřadech, o kterých se většinou netraduje nic dobrého.

Vyřízení čehokoliv na úřadech je v mnoha případech adrenalinovým zážitkem, který si kromě několika šedivých vlasů mnohdy vyžádá nejméně den dovolené. Složitou a často se měnící legislativu nezvládají ani samotní úředníci. Ale vše se dá přeci odstranit posílením kanceláře o dalšího nezbytného úředníka.

Je třeba se zamyslet nad tím, že vytvořit úřednické místo je mnohem jednodušší, než jej zrušit. Tak kupříkladu senát může být rozpuštěn jen samotnými senátory. Který by to za ty peníze udělal?

Velmi nepříjemné zákroky především ministerstva financí by nemusely být tak tvrdé, kdyby samotná legislativa nebyla tak drahá. Jsou všichni tak nezbytní? *mape*

Politickou smrt starosta přežil

/Moravský Krumlov/ Stalo se už téměř folklórem, že se jednání Zastupitelstva Moravský Krumlov zabývá odvoláním starosty B. Pitlacha. Nejinak tomu bylo také v pondělí 2. února.

Důvody tohoto zvláštního stavu si každý vysvětluje různě. Zajímavý názor vyřkl staronový okresní předseda KSČM a zastupitel M. Vlašín: „Zvrat nastal minulého volební období, kdy malá skupina lidí tady vytvořila nezdravou situaci, kdy dochází k osoučování a prosazování neuvážených názorů. Není možno ale stále provádět destruktivní politiku, která je na škodu všem. Každý zastupitel by si měl uchovat určitý kodex vystupování a jednání.“

Na přijetí nebo spíše nepřijetí jakéhokoli morálního kodexu zastupitel se v Krumlově prozatím shodli, ale rozdělení na dva nesmiřitelné tábory zůstali v kauze starostova služebního auta, i když i v souvislosti s ní se o morálce mluvilo takřka „imvré“. Předchozí prosincové zastupitelstvo pověřilo kontrolní výbor prošetřením celé záležitosti a právě na jednání 2. února mělo dojít na „lámání chleba“. To, že kontrolní výbor starostovi ve své zprávě doporučil zvážit své setrvání ve funkci, se ve městě patřičně rozkřiklo a také proto bylo na radnici v den zastupitelstva plno.

Proč kontrolní výbor nepřimo vyzval starostu k rezignaci měla objasnit důvodová zpráva. Mimo jiné se v ní píše, že došlo k ignoraci směrnic pro vedení účetnictví a s obecním majetkem bylo svévolně naloženo bez jakékoli dohody s tajemníkem. Tajemník Vavřina, který byl k jednání kontrolního výboru přizván, se k problému dle zápisu vyjádřil takto: „Celá záležitost šla mimo mě, kdybych o tom věděl, tak se to nestalo! Mohu vám slíbit, že za mě se takové věci dít nebudou.“

Pro něhož možná důvody k odstoupení víc než závažné, pro jiné jen zástupný problém, jak starostu v jeho práci deplat a likvidovat. Vzhledem k rozjímavosti atmosféry probíhala diskuse o závěrech kontrolního výboru místy dost ostře. Starosta ve své obhajobě řekl: „Zákony neporuš-



Starosta Bartoloměj Pitlach

ji, směrnice se snažím dodržovat, ale vše nejde uhlídat. Myslím si, že nemám důvod odstoupit.“ Velmi tvrdě mu oponoval ing. B. Župa slovy: „Šlo už o čtvrtý případ, kdy starosta balancoval na hraně zákona.“ Kritika se snesla také na postup kontrolního výboru, kdy tajemník ing. Vavřina poukázal na práva kontrolovaného, zejména možnost obhajoby a podepsání zápisu. Předseda výboru Ladislav Štulík přiznal, že kontrolován je povinen ze zákona kontrolovat, ale hned dodal: „Kontrolní výbor měl provést kontrolu nákupu a prodeje vozidla, nebylo tam napsáno, že máme provést kontrolu starosty.“

Vše u al výrok ing. Trefila: „Nakonec to dopadne takovým stylem, že práce sedmi lidí (počet členů kontrol. výboru - pozn. autora) bude smetena pod stůl. Dověděli jsme se, že při výběru aut nebylo dodrženo usnesení Zastupitelstva města. Navrhují dnešnímu zastupitelstvu, aby hlasovalo o odvolání pana Pitlacha z funkce starosty.“ Na otázku „Kdo je pro odvolání B. Pitlacha z funkce starosty“ zvedlo ruce jen 7 zastupitelů, 11 bylo proti a 3 se hlasování zdrželi. Starosta hlasování

přežil. Přesto nám neunikly dvě zajímavé okolnosti: odvážný čin pana Langa, který ač kandidát koaliční strany hlasoval proti starostovi, a naopak podivný (či zistný?) čin ing. Ptáčka, který ač známý svou hlasitou kritikou radnice, se hlasování zdržel. V souvislosti s tím se nabízel otázka „Proč?“ Byl tím důvodem fakt, že zastupitelstvo před hlasováním rokovalo o inštitucionálních akcích, kdy ing. Ptáček ochotně nabídl své služby?

Ing. Ptáček na tyto otázky odpověděl: „Nemá smysl hlasovat, když výsledek je předem jasný. Já mám ke starostovi dlouho známý postoj asi šest let, že to není člověk na svém místě. Myslím si, že bylo zbytečné hlasování navrhovat, když poměr je 12 : 9. Je tam 11 lidí, kteří jsou přesvědčeni, že je vše v pořádku a 10 lidí o tom přesvědčeno není. Zůstane to takhle do konce volebního období, pokud starosta neudělá větší průšvih, protože není síla to změnit. Budoucností pro Krumlov jsou další volby, kdy vše bude v rukou občanů.“ Co se týká profitu na městských zakázkách ing. Ptáček tvrdil, že práci, o kterou si řekl, udělá zadarmo v rámci povinnosti člena zastupitelstva.

text i foto: ham
 „Nejsou to zakázky, jde vyloženě o kalkulace, kdy si chce, než budu o něčem hlasovat, udělat odborný posudek. A• to lidé berou, jak chtějí. Já už jsem pro město udělal takové práce, že to ani nikdo neví,“ snažil se obhájit ing. Ptáček.

Závažnější, než tyto politické kotrmelce, bylo oznámení starosty Pitlacha, že je nucen podat trestní oznámení na neznámého pachatele, jelikož se necítí bezpečně, neustále mu i jeho rodině někdo vyhrožuje a dokonce dvakrát se jej pokusilo srazit u garáže neosvětlené auto.

Jestli bylo toto hlasování na delší dobu poslední a začne se na krumlovské radnici alespoň chvíli pracovat v relativním klidu, ukáže čas. Závěry, které jsou zřejmé hned, jsou tyto: starostovi nemůže nikdo stanovit žádný postih a odvolán může být jedině zastupitel, z nichž někteří sice značně reptají, ale vzhledem k tomu, že jim peníze z radnice zřejmě „nesmrdí“, nebo že na nich jsou dokonce závislí, v rozhodující chvíli zmlknou. To pak jde hrdinství i nezávislost při hlasování stranou. Vše se již poněkolkáté odehrává v duchu rčení: „Když tam nebudou, hrrr na ně a když tam budou, tak cůvnm.“

KATALOG FIREM

Moravský Krumlov a okolí 2004
 zakoupíte na těchto místech:

- Ivančice KIC**
Palackého náměstí 9
- Miroslav MĚKS**
náměstí Svobody 13
- Moravský Krumlov MĚKS**
Břízová 254
Informační centrum
Smetanova 167
- Oslavany KIS**
Dělnický dům, Široká 2



35,-

HLEDÁME PRODEJCE KATALOGU FIREM A OSTATNÍCH VÝROBKŮ EDICE ZRCADLO
 novinové stánky, papírnictví, knihkupectví, apod.
 kontaktujte nás na tel.: 608 252 541.

FUERTEDES DEVELOPMENT S.R.O.

Inženýrská činnost ve výstavbě,
 kompletní poradenská činnost

Příprava zakázky • Návrh stavby • Zajištění vypracování dokumentace k územnímu řízení • Zajištění vypracování dokumentace pro stavební řízení • Zajištění vypracování dokumentace pro provedení stavby - tj. tzv. realizační dokumentace • Zajištění vypracování podkladů pro vyhledání dodavatele stavby • Spolupráce při zadání realizace stavby dodavateli • Spolupráce při provádění stavby

Realitní činnost:

pronájmy a prodeje komerčních objektů a pozemků
Zajišťování znaleckých posudků a tržních ocenění
Ostatní zprostředkovatelská činnost

FUERTEDES DEVELOPMENT S.R.O.,
 Stavebně obchodní a inženýrská spol. s r.o.
 Provozovna: Čajkovského 1, 616 00 Brno
 Tel.: 541 243 530, Fax: 541 243 530

PLASTOVÁ OKNA



NOVÝ PROFIL
 VYŠŠÍ KVALITA
SALAMANDER
 INDUSTRIE // PRODUKTE

SLEVY
AŽ 30%!

čtyřkomorové profily
 za cenu tříkomorových
 pětikomorových profily



RI OKNA, s. r. o.
 nám. 13. prosince č.8, 664 12 Oslavany
 Telefon: 546 425 181 Zelená linka: 800 127 965
 Mobil: 608 505 529 Fax: 546 425 286
 E-mail: ribrno@ri-trademarket.cz, Web: www.ri-okna.cz

VÝROBA PRODEJ MONTÁŽ

ZDARMA:

- demontáž a odvoz stávajících oken
- vytvoření návrhu vč. cenové relace
- zaměření stávajících otvorů
- doprava na místo stavby
- 5 let bezplatný záruční servis



Dovolená pro dvě osoby za 25.000

Boj o pozemky u Oslavy

/Oslavy/ V posledních dnech se vše točí kolem pozemků. Nejdříve reklamní noviny nabízejí na prodej jako stavební parcely místa, kde se vůbec s výstavbou nepočítá, a brzy na to dva občané - jeden z Oslav a druhý z Padochova - vznesli na radnici žádost o změnu územního plánu, vlastně ze stejného důvodu. Rozhodli se totiž svou ornou půdu v budoucnu zužitkovat na obytnou zónu, což by znamenalo zásah do stávajícího územního plánu. Vzápovědnou debatu vyvolala především žádost oslavanského občana, jehož parcely leží v nádherné krajinné údolí řeky Oslavy, kde začíná území přírodního parku.

Celou záležitost řešili zastupitelé v pondělí 9. února. Byli postaveni před nelehký úkol. V rámci rozpravy se každý z nich veřejně k případu vyjádřil. „Velice oceňuji to, že všichni řekli nahlas svůj názor, že je dokázali jednoznačně deklarovat,“ zhodnotil situaci starosta a dodal: „Já jsem se postavil proti, protože jde o začátek krásné přírody v okolí řeky Oslavy. Když jsme schvalovali územní plán, hledali jsme takové lokality, kde budou co nejmenší dopady na krajinu a bude minimalizováno ohrožení přírody i obyvatel. Dalším zamítavým důvodem byl fakt, že se jedná o nadregionální biotop, přičemž pozemky přímo hraničí s řekou a územím přírodního parku.“

Hlasování již tak jednoznačné nebylo, neboť převahou dvou hlasů dali zastupitelé oběma žadatelům šanci. Bylo schváleno to, že v obou případech (pozemky v údolí Oslavy i v Padochově) bude zahájen proces pořízení změny územního plánu s tím, že se k tomu musí vyjádřit všechny dotčené orgány státní správy. Verdikt, zda se stavět bude, či ne, padne až na základě těchto odborných stanovisek. Rozpočet města však s podobnými výdaji nepočítá, proto bylo rozhodnuto, že veškeré náklady musí hradit samotní majitelé pozemků. „Zákon sice říká, že jde o záležitost, kterou financuje pořizovatel územního plánu (tedy město), ale připouští i možnost, že při nedostatku financí to zaplatí žadatel. Město tak minimalizuje své náklady,“ vysvětlil V. Aldorf.

Problematickou uzavřel slovy: „I když některé názory byly protichůdné, zastupitelstvo se shodlo na postupu a vyjádřilo tedy ochotu udělat krok k tomu, aby je mohli majitelé pozemků v budoucnu využít na stavební parcely. Já osobně se nebráním rozvoji bydlení, ale bráním se stavbám v oblasti údolí Oslavy.“ /ham/

Ministr Urban slíbil pomoc

/Miroslav/ Mnoho nadějí na zlepšení zaměstnanosti v regionu upíná miroslavská radnice k budování nového závodu firmou STRABAG v lokalitě bývalé cihelny. I když se přípravě fáze poněkud protáhly a zatím zde stojí pouze kovová konstrukce, všichni doufají ve zdárné dokončení výrobní haly. V nejbližších dnech dceřiná společnost BMTI Brno údajně vypíše výběrové řízení na dodavatele stavby a dodavatele oplocení celého závodu.

Zástupci města dokonce o budování průmyslové zóny informovali ministra průmyslu a obchodu ing. Milana Urbana. Ten dle vyjádření místostarosty R. Volfy projevil o záležitosti opravdový zájem a řekl, že by byl rád seznámen s tím, jak vše pokračuje a jaký je podnikatelský záměr investice. Roman Volf k tomu dodal: „Na základě této schůzky bude vyvoláno jednání u ministra Urbana se zástupci Města Miroslav a firmy STRABAG o možnostech podpory tohoto záměru.“

Starosta ing. Forman o stanovisku ministra informoval Dr. Doležalovou z firmy STRABAG, která optimistické informace tlumočila vedení koncernu a sdělila, že „jsou zájmem ministra potěšeni.“ /uč/

Za kolik na Zachráněné?

/Moravský Krumlov/ Výstavba 54 bytů v lokalitě Zachráněná se blíží ke konci a hodně se spekuluje o tom, jak draze zde budou nájemníci bydlet. Dokonce to, co městu okolí závidí, tedy, že si zde mohou dovolit stavět byty státem významně dotované, jakoby Krumlovským bylo na obtíž. Budoucí nájemníci se často přímo z radnice dovidají katastrofické zvěsti o obudnosti celého projektu.

Do problému vnesla jasno Rada města MK, která se konečně problémem seriózně zabývala a schválila výši nájemného. Vycházela z toho, že v současné době jsou uvolněné obecní byty ve městě nově pronajímány za 46,53 Kč/m². Stejná cena byla radním doporučena také pro 54 bytů Zachráněná. Důvodová zpráva hovořila o tom, že konečné rozhodnutí o výši nájemného může RM udělat až na základě upřesněných konečných nákladů těsně před dokončením výstavby s tím, že nepřevyšuje 46,53 Kč/m². Rada města tedy předběžně schválila tuto částku jako maximálně možnou, přičemž nájemné bude upraveno v souladu s připravovanou legislativou státu. /ham/

Odpady. Kam s nimi? Do lesa určitě ne!

I v moderní době si klademe stejnou otázku, jako klasici české literatury v letech dávno minulých. Proto lze s povděkem přijmout brožuru „Rady pro ekologii a pořádek“ vydanou odborem životního prostředí městského úřadu v Ivančicích. Poradí a pomůže občanům řešit běžné situace, ale ani v této brožuře nenajdeme odpověď na všechny otázky. Platíme za svoz a likvidaci domovního odpadu přiměřenou částku?

V Ivančicích, kde žije necelých deset tisíc obyvatel, se vybírá poplatek tzv. „za hlavu“

Stačí jen umět číst

/Moravský Krumlov/ Místní radnice je dlouhodobě terčem kritiky mnoha občanů díky nedořešené koncepci odpadového hospodářství. Bylo poukazováno na to, že i mnohem menší obce mají dostatek kontejnerů na tříděný odpad a v Krumlově stále nic. Starosta města B. Pitlach poukázal na to, že problém se bude řešit komplexně po zpracování celkové koncepce a především po přijetí odpovídajících zákonů Parlamentem ČR.

Situace se poněkud posunula k lepšímu. Přesto, že celková koncepce má být dokončena až za několik týdnů, dostal se na program zastupitelstva návrh prozatím nakoupit alespoň 20 kontejnerů na plasty a ty rozmístit po městě. Zastupitelé tento záměr podpořili téměř jednomyslně.

Zajímavý v této souvislosti byl názor ředitele TaZS J. Kubíka, který uvedl: „Zákon o odpadech

a po vzoru „solidarita“ - podobně jako se platí zdravotní či sociální pojistění. Hlavním ukazatelem pro stanovení výše poplatku je množství odpadů v kilogramech vyprodukované občanem za rok. Bohužel, „popelářské“ vozy nejsou zatím opatřeny technologií umožňující zvážet každou popelnici zvlášť, vypočítat cenu za odvoz a zlikvidování obsahu v ní uloženém a ihned majiteli vydat účtenku. Proto se při určování poplatků vychází z dlouhodobě celonárodně sledovaných údajů s výsledným ukazatelem 178 kg

ukládá obcím třídít odpad, ale neříká jim, jak. Jak se rozhodnete, tak to bude. Je možno rozmístit po městě kontejnery nebo provozovat sběrný dvůr. Je třeba se zamyslet nad tím, jestli občané dorostli na to, aby odpad třídili. Většina našich pracovníků si často hraje na Popelky, takže například plně kontejnery na železný šrot vysypou, pět dní je přebírají a vybírají zhnělá jablka, slámu i jiný bioc. Nakonec z pěti kontejnerů železa zbydou dva železa a zbytek je něco jiného.“

Zastupitelé se tedy rozhodli, že občané na třídění odpadu dorostli a tuto možnost jim dají. Návod na to, jak odpad třídít, jsme na stránkách ZRCADLA psali už několikrát v souvislosti s tím, že podobně Popelky nepřebírají pouze v Krumlově, ale i všude tam, kde se nějaké kontejnery objeví. Rada je jednoduše stačí umět číst a přemýšlet. /uč/

Oslavanští schválili rozpočet

/Oslavy/ Na posledním jednání Zastupitelstva města Oslavy byl mimo jiné projednán rozpočet na rok 2004. Město zatím hospodařilo dle rozpočtového provizoria. Jelikož jde o závažné téma, předjednali je zastupitelé na pracovní schůzce. Na samotném zastupitelstvu pak již vše proběhlo hladce a rozpočet byl schválen jednomyslně.

K rozpočtu se vyjádřil starosta V. Aldorf: „Máme rozpočet, který se bude dál vyvíjet, protože nezahrnuje ještě všechny očekávané příjmy, např. ze státních dotací. Je to rozpočet schodkový, tzn., že výdaje převyšují příjmy. Můžeme si to vzhledem ke kladnému hospodářskému výsledku minulých let dovolit.“

Starosta také hovořil o těch očekávaných investicích, které ve schváleném dokumentu na straně výdajů „zhltnou“ největší balík

peněz. „Za nejpodstatnější investici považují výkup pozemků v lokalitě plánovaného oslavanského náměstí. Významnou investicí bude rekonstrukce komunikací, včetně kanalizace, a rozvoj kabelové televize v Oslavanech.“

Výkup pozemků městem od současných majitelů je záležitost ožehavá, neboť vlastníci nasadili ceny na Oslavy značně vysoko. Zastupitelé se ovšem shodli na tom, že tyto požadavky budou respektovat a pozemky vykoupí. „Ceny pozemků jsou sice vysoké, ale jsme ochotni je ctít. Na této hranici to ale končí, protože není možno částky navyšovat do nekonečna. Vždyť nejde o pozemky na Václavském náměstí. Teď mají vlastníci jedinečnou šanci prodat, protože město na to má peníze, část pozemků již vlastní a zbytek jsme ochotni vykoupit,“ sdělil starosta Aldorf. /ham/

směšného odpadu na občana a rok. V Ivančicích bychom tedy měli za rok vyprodukovat 1 780.000 kg této směsi, ovšem skutečnost loňského roku je ještě o 500.000 kg více, než udává ukazatel.

Výváž z města a následně zlikvidovat takové množství odpadu něco stojí! Konkrétně tři miliony korun českých, děleno počtem obyvatel se rovná 300 Kč na občana. Toto je suma (zaokrouhlená na celé desetikoruny) potřebná k zlikvidování obsahu našich popelnic za jeden rok. Dále hradíme: činnost odpadního dvora (50 Kč), svoz vytříděného skla a plastů (30 Kč), likvidaci nebezpečných látek (10 Kč) a přistavování městských kontejnerů (20 Kč). Výsledná výše poplatku: 410 Kč.

Z vlastní peněženky máme tedy předplaceny další služby, které nám umožňují ekologicky se zbavovat přebytečného, neskladného či recyklovatelného odpadu. Proto není nutné znečišťovat přírodu zakládáním černých skládek, neboť úklid města a okolí není zadarmo.

Koncepce nakládání s odpady v našem městě je založena na základě potřeb občanů, spolupráce odboru životního prostředí se svozovou firmou, vůli městského zastupitelstva a ochotě spoluobčanů podílet se na vyhledání systémových rezerv v této oblasti.

Příkladem této náročné práce je stanovení jednotné výše poplatku bez ohledu na místo bydliště („domkaři“ vs. „sídlíště“) v souladu s legislativou. Nedorozumění vzniklo na základě absence skutečných údajů: v roce 2003 byla cíleně sledována produkce odpadu obyvatel žijících v různých

lokalitách a bylo zjištěno, že obyvatelé sídlíšť vyprodukovali podstatně méně odpadu než ostatní. Značná koncentrace obyvatel na sídlíštích bez potřebného množství kontejnerů vyžaduje z estetických a hygienických důvodů častější svoz bez markantního navýšení celkových nákladů (sídlíště jsou svezena za několik hodin, ostatní lokality za několik dnů).

Občané žijící v rodinných domech jsou vůči méně častému svozu zvýhodnění možností poříditi si více popelnic. To od obyvatel žijících na sídlíštích nelze vymáhat - navýšení počtu odpadních nádob v tomto stísněném prostoru by bylo na úkor kultury bydlení (zelených ploch, dětských hřišť, odpočinkových zón).

Závěrem odpověď na úvodní otázku: poplatek 410 Kč za svoz a likvidaci domovního odpadu je naprosto adekvátní úhradou za poskytované služby a ve srovnání s výší poplatku v jiných městech i značně příznivou.

Každé navýšení cen je nepopulární. Rozumný kompromis - částka 410 Kč (legislativou určené maximum je 500 Kč!) dokládá, že město usiluje o hospodárné využití rezerv a možných dotací ve snaze zatěžovat obyvatele rozúčtovacími náklady co nejméně. Pokud však nemá tato částka nepřiměřeně růst, je potřebná změna v přístupu každého z nás. Účelné a setrné nakládání s domovním odpadem, doplněné o cílené třídění, je jedinou možností, jak udržet poplatky přijatelnými i v dalších letech.

Bez spolupráce města s občany se totiž ani zde neobejdeme. Děkujeme. Julie Jánová

Průtah Miroslaví je v plánu

Dlouho avizovanou investicí bude letos v Miroslavi budování nového průtahu městem. Vše vypadá velmi nadějně, protože akce je zařazena do plánu investic Správy a údržby silnic JM kraje, oblastní správa Znojmo pro rok 2004. Tim je podle starosty Miroslavi ing. Formana „dána realizace do reálné podoby, s tím, že 1. etapa by měla být zahájena už v dubnu.“ Mezi SÚS Znojmo a Městem Miroslav byla 16. ledna podepsána dohoda o vzájemné spolupráci a koordinaci postupu prací na průtahu.

Radnice v současné době zajišťuje finance na stavbu, protože podíl města činí 16 720 000 korun. „Problémem je zvýšené DPH, které tuto částku navýší na 19 060 000 korun,“ konstatoval starosta ing. Forman a zároveň vysvětlil, kde město peníze získá: „Část půjde z vlastních zdrojů úvěrových, přičemž banku určí výběrové řízení, a část bude hrazena z dotací ministerstva zemědělství, s kterým právě teď vyjednáваме.“ Celková hodnota díla v 1. etapě dosáhne sumy okolo 35 milionů korun.

První etapa zahrnuje úsek od křižovatky u bývalé Fruty po ulici Příční, včetně Brněnské a části ulice Husova. Tato část by měla být dokončena zhruba do prosince. V praxi to bude znamenat úplné uzavření rekonstruovaného úseku a náhradní dopravní řešení tak, aby se průjezdnost Miroslavi omezila pouze minimálně. O změnách v dopravním značení a objízdných trasách budou občané, dle slov starosty, včas informováni. /ham/

OPTIKA K+M

Karel a Markéta Raboňovi
Zámecká 13, 672 01 Mor. Krumlov
tel.: 515 323 737, 603 534 626

nabízí

ZHOTOVENÍ DIOPTRICKÝCH BRÝLÍ
na předpis i na zakázku

NEJLEVNĚJŠÍ BRÝLOVÉ OBRUBY
plastové na předpis od 150 Kč, kovové od 700 Kč

KVALITNÍ BRÝLOVÁ SKLA
HOTOVÉ ČTECÍ BRÝLE
POUZDRA, LUPY, ŘETÍZKY
A OSTATNÍ DOPLŇKY

Rádi Vám poradíme s výběrem brýlové obruby a vhodných brýlových skel.

POZOR!
S NOVOU ZAKÁZKOU VÝHODNÁ SLEVA NA DALŠÍ ZAKÁZKU V NAŠI OPTICE.

LÁTKY NADÁLE V PRODEJI
nejširší výběr metráže • prodej lůžkovin

Provozní doba: 8⁰⁰ - 16⁰⁰, so 9⁰⁰ - 10³⁰

AVON COSMETICS

nabízí spolupráci ženám, dívkám i babičkám, které mají zájem o kosmetiku.

- vstup i výstup je bez poplatku
- materiály zdarma
- provize jistá
- pro každou z Vás dárky

Chcete to s námi pouze zkusit?
Stačí zavolat - naše asistentka Vám zašle nezávazně katalog a podrobnější informace.
Volejte: 607 693 024 nebo 777 969 552

Marie Benešová

ÚČETNÍ PORADCE
VEDENÍ ÚČETNICTVÍ

Tiskárenská 433, Moravský Krumlov
tel.: 724 021 338,
e-mail: marie.bene@seznam.cz

Oční optika

Šárka Kocandová

Palackého nám. 43 664 91 Ivančice
(U Holoubků) tel.: 546 437 116

- Nejširší výběr slunečních a dioptrických obrub
- Zhotovení zakázky i do jedné hodiny

K zakázce nad 1.500 Kč
POUZDRO ZDARMA
(akce trvá do konce února 2004)

OTEVŘENO: Pondělí - Pátek 8⁰⁰ - 16³⁰
Sobota 8⁰⁰ - 10³⁰

Daniel Rubeš - Tour 04

Ve čtvrtek 26. února v 18:00 hodin se uskuteční v sále miroslavské radnice vernisáž výstavy fotografií známého moderátora Daniela Rubeše. Záštitu nad akcí převzal starosta města ing. A. Forman. K vidění budou fotografie převážně hrady a zámků. Jak vznikla myšlenka fotografovat šlechtická sídla vysvětlil přímo autor: „Mám k nim zvláštní osobní vztah. Narodil jsem se a prožil celé mládí v panelákových a půlků prázdnin na vesnickém gruntu. A tak mě začalo zajímat, jakým způsobem bydlela vyšší vrstva. Toto téma mě zajímalo také při fotografování a časem jsem u architektury zůstal.“

Součástí akce bude také divadelní představení Základní školy Miroslav, které s žáky navštívil paní vychovatelka Lada Vostalová a slečna Andrea Chudobová. Jako host vystoupí ředitel ZUŠ Miroslav pan Přemysl Forst. Fotografickou výstavu můžete v Miroslavi shlédnout do 12. dubna 2004. Dalšími zastávkami pak budou Želetice, Znojmo, Karlovy Vary a Praha. K turné byl vydán nástěnný kalendář (na jedné straně je také miroslavský zámek), který bude možné na vernisáži zakoupit.

Roman Volf, Michal Klejduš

Sportovní areál v Nové Vsi se zvolna rozjíždí



Stavba bazénu ve sportovním areálu v Nové Vsi vrcholů

foto: ham

Mnoho příznivců, ale i odpůrců si získal velkolepý projekt školního sportovního areálu v obci Nová Ves, ležící mezi městy Ivančice a Oslavany. Na místě původního kluziště a kabin Sokola vyrůstá zbrusu nový sportovní komplex sestávající především z víceúčelové teleskopické haly pro míčové sporty s umělou travou o rozměrech 20 x 40 metrů. Střecha haly „jezdí na kolejkách“ a v létě se může celá kopule otevřít. Dalšími součástmi areálu je tělocvična, která by měla být využívána na bowling, druhá tělocvična, kde již cvičí žáci ZŠ, MŠ i ženský oddíl aerobiku. Přípravny jsou pro solárium, masérnu, pedikúru. Nyní se dokončuje krytý bazén s celoročním provozem

ve tvaru nepravidelného půlkruhu s nejdelší stranou asi 20 metrů, jež obsahuje veškeré prvky zdravotní rehabilitace - perličkové lože, masážní trysky, masážní chrlič, protiproud. Součástí bazénu bude i dětské brouzdaliště, sauna, ochlazovací bazének, zimní zahrada pro oddych i relaxaci a bufet.

Tento odvážný záměr schválili zastupitelé v roce 2002 a v říjnu se začalo stavět. Na počátku vzpomíná starosta Ladislav Veselý takto: „Třináctého listopadu 2002 jsme dostali státní dotaci 6 milionů na školskou část, která musela být do konce toho roku proinvestována. Plánovaná hodnota díla je 20 milionů. Teď před dokončením je prostavěno 19 milionů. Kromě dotace obec zaplatila 11

milionů ze svého rozpočtu a na 4 miliony máme úvěr.“ V těchto dnech finišuje dostavba bazénu, jehož slavnostní dokončení se několikrát odložilo vzhledem k nedostatku financí. Proto byly hala a tělocvična zprovozněny už loni a kolaudace bazénu se předpokládá na konec letošního března. Generálním dodavatelem stavby je firma FORTEL s.r.o. Ivančice.

Jan Gross, technický dozor i duchovní otec stavby a člen stavebního výboru OÚ sdělil: „Dlouho jsme řešili problematiku mládeže, drog a vandalismu. Měli jsme klubovny a podobně, ale tudy cesta nevedla. Zjistili jsme, že jediná cesta vede přes sport. Objeli jsme sportovní zařízení v zahraničí, abychom se inspirovali.

Například bazén je podle Laa, jejichž jediná výhoda oproti nám je termální voda.“ Na otázku, zda se nebojí vysokých provozních nákladů, pan Gross odpověděl: „Rozjezd není jednoduchý. Chceme, aby zde fungovalo potřebné zařízení pro rehabilitaci i oddych a výhled je takový, aby to pro děti bylo téměř zadarmo.“ K tomu dodal starosta Veselý: „Financování provozu se nebojíme. Zatím z toho, co už máme otevřeno od 4. 11., je spočítáno, že po odečtení všech nákladů bude zařízení ziskové. Musí to fungovat jako celek, tzn. bude-li bazén mimě prodělečný, ostatní prostory to musí srovnat.“

Jaký je současný provoz a náklady na sportování nám opět přiblížil pan starosta: „Zkolaudované části jsou využívány v průměru od 10 do 22 hodin. Provozní doba je od 6 do 22 hodin. Ceny za pronájem jsou v hale 200 Kč za hodinu na kolektivní hry. Místní občané mají 20% slevu, žáci ZŠ a MŠ sportují zdarma. Využití bazénu je teď v jedné. V dopoledních hodinách předpokládáme využití plaveckými školami pro žáky ZŠ z okolních škol a odpoledne pro veřejnost. Jednáme také s učitelkou aquaerobicu o možnosti večerního cvičení. Ještě nebyla nikde reklama a přesto je zájem o zařízení obrovský. Zájemce eviduje radnice a také přijímá objednávky i vybírá finance.“

Přes některé kritické hlasy, hlavně na obrovské provozní náklady v budoucnu, je nutno dodat, že v Nové Vsi udělali kus práce, nadšení zainteresovaných radních je nebývalé a mnoho obcí i daleko větších měst v celém regionu jim nádherné sportoviště může jenom závidět. /ham/

REAKCE • NÁZORY • POLEMIKY

KAMEŇÁK III.

Režisér Troška by musel zamáchnout slzu v oku, kdyby věděl, kolik materiálu přišlo vniče na 10. jednání zastupitelstva, nebo• to, co se děje u nás, ani v televizi nevymyslí.

Ale nás občany zaběhnutý scénář nepřekvapil. Úkoly dané radou nikdo neplní, vlastně se ani neví, kdo je má plnit, dopis osobně převzatý starostou se ztratí, nikdo neví kde, a tudíž na něj v zákonné lhůtě ani nikdo neodpověděl. Tři roky zakoupené pozemky městem zůstávají ve vlastnictví původních majitelů a městu nechybí ani pozemky, ani peníze. Kdo je za to zodpovědný? Záležitost se opět přehazuje z jednoho na druhého jako horký brambor, nyní za to může člověk, který je již od ledna v důchodu. Že je tam již rok zaměstnaný jeho nástupce, který měl dostatek času celou agendu převzít, to se jaksi opomnělo. Na zastupitele, kteří si dovolili na některou výše uvedenou záležitost upozornit, je pohlíženo jako na záškodníky, kteří bezdůvodně útočí na pana starostu.

Konečně došlo na hlavní zápletku naší komedie: „Jak mě kluk vyšplouchl“. Zde došlo k významnému střídání rolí. Zatímco na minulém zastupitelstvu si starosta sypal popel na hlavu, nyní převzal úlohu kazatele a s arogancí sobě vlastní napadl pana Štulíka a celý kontrolní výbor, ve své řeči z nich udělal tupce a svůj prohřešek spojil s nečekanou chválou své osoby a fungování úřadu. /Ale fungování úřadu by mělo být vyjádřeno spokojeností občanů, jelikož ti mají všechny služby na úřadech předplaceny a mnohdy i přeplaceny/.

Dále si starostu dovolil kritizovat pan Ing. Župa. Zsvěceným občanům mluvil z duše a připomněl zde i jiné prohřešky starostovy. V ten moment vyrazily do boje starostovy sboristky a pan Ing. Župa byl paní Illkovou napaden za „údajně“ 10 let staré prohřešky. V té chvíli jsem ztratila přehled, zda se ještě řeší starostovo-synovo auto, nebo jsou na pranýři již zmínění zastupitelé a celý kontrolní výbor. No jistě že oni, vždy• si dovolili kritizovat /by• oprávněně - starosta chybu přiznal/ veřejně pana starostu. Vždy• stará známá věc je: Nejlepší obrana je útok !!

Ještě bych se chtěla vrátit k osobě tajemníka. Zaznamenala jsem jeho vystoupení poprvé, a co se týká jeho arogantnosti, chvílemi doháněl i pana starostu. Již v samém úvodu se velice nevhodně choval k zastupiteli města panu Trefilovi. Pokud pomineme to, že pan Trefil je proti tajemníkově starší člověk a už to by ho opravňovalo k jakési úctě, pak se musím zamyslet nad tím, jak se chová placený úředník, a tím tajemník bezesporu je, k lidem, kteří ho ze svých daní platí. Pan Trefil bude v zastupitelstvu ještě minimálně dva a půl roku, ale kde Vám bude konec, vážený pane tajemníku? Vždy• se na tomto postu střídáte tak rychle, že některé ani obyčejný občan nepostřehne. Z celého srdce Vám přeji, aby se Vám Vaše jednání jednou vrátilo.

Další a nejdůležitější bod jednání byla optimalizace škol, to je téma tak závažné, že bohužel forma mého příspěvku není pro tento problém vhodná. Jsem však potěšena, že kompetentní zastupitelé vyjádřili společný zájem tento problém řešit. Kamila Poláková, MK

REAKCE • NÁZORY • POLEMIKY

Co všechno se najde ve schránce

Před minulým víkendem jsem se konečně osobně seznámil s obsahem dvou nepodepsaných tisků, které údajně kolovaly Moravským Krumlovem, označovány tu jako anonymy, tam jako pamflety apod. Z naší domovní poštovní schránky jsme totiž vybrali hned po třech exemplářích Etického kodexu a Otevřeného dopisu.

Musím přiznat, že je to většinou pozoruhodné čtení, i když jsem nepochopil, proč se objevilo v naší schránce. Asi je všeobecně známo, že jsem členem místního sdružení ODS a současně se automaticky předpokládá, že ODS jako jedna z opozičních stran města musí mít prsty ve všem, co se kde šustne a zavání kritikou panujících poměrů. Odpovědně prohlašuji, že v tom prsty, bohužel, nemám, ani nemohu doporučit nikoho z ODS, kdo je s věcí obeznán. Nežjiš• oval jsem, zda členové dalších dvou opozičních sdružení Nezávislých měli také tyto tisky ve své poště, nehledě na další, neorganizované, občany - zejména Etický kodex mně připadá nadstranícký. O svůj názor na obsah těch listů se však se čtenáři Zrcadla chci podělit.

Pokud vím, etický kodex vydala vláda ČR již před léty svým usnesením jako návod k jednání úředníků okresních úřadů s doporučením rozšířit ho na obce. Byla si zřejmě vědoma toho, že etika úřednictva na různých úrovních veřejné správy je velmi špatná a že kodifikací etických norem dosáhne více, než vyhrožováním trestním zákoníkem. Osobně pak souhlasím s autorem (autory) listu, protože nevidím nic špatného na tom, kdyby tento kodex přijali i zastupitelé obcí, kteří jsou těmi nejlepšími z nás a měli by jít v morálce příkladem, avšak

kdo je bez viny, a• hodí kameňákem. Proč chtít případně nesrovnalosti řešit až následnými trestními postihy, když k nim vůbec nemusí docházet? A navíc známe neutěšený stav soudnictví u nás. I v jiných zemích prý vydávají kodexy - mají asi zkušenosti, že morálky není nikdy dost.

Otevřený dopis je něco zcela jiného. Jako pravidelný čtenář Zrcadla od titulku po tiráž jsem také nabyl dojmu, že na rozhořčení pana Mgr. Vašíčka je něco podivného. Zdaleka nemám tolik informací, jako pisatel(é), abych všechno mohl posoudit v počtech a jakosti, ale opravdu mi tento vstup použitými výrazy připadal jako ze 70-tých let minulého století. S komunistickou stranou mám velmi špatné zkušenosti. Jako šestiletému mně na základě vykonstruovaného procesu vládnoucí komunisté zavřeli do kriminálu na dvanáct let tatínka jenom proto, že jako kapitán Československé plavby labsko-oderské pro ně odmítl při svých cestách po Labi do Hamburku pracovat jako špión v americké zóně Německa.

Tim mně a mladšímu bratrovi vzali dětství a společně s maminkou nás odsoudili do role nepřátel režimu se všemi důsledky, které starším čtenářům nemusím vysvětlovat a pro objasnění historie mladým, kterým to ve školách zapominají říkat, je v těchto novinách málo místa. Tatínek odešel celý trest, protože s případným podmínečným propuštěním zejména politických vězňů byla spojena povinnost spolupracovat s STB. V 59 letech zemřel na rakovinu, jejíž zárodek si přinesl jako následek dlouholeté nucené vězeňské práce v uranových dolech. Samozřejmě byl plně reha-

bilitován, ale až o 12 let později. Nikdo z komunistů se naší rodině nepřišel omluvit. A přesto jsem poznal několik takových, kteří ctili pravdu a spravedlnost, nejen svůj vlastní prospěch. Musím poctivě přiznat, že to moc daleko neodtáhli. Některých jsem se dokonce po převratu zastal, aby v té vzrušené době nepřišli o práci, byty a existenci. Tito lidé zestárlí nebo se stáhli z politiky a dnes nemají ve svém osobním programu, že je třeba na principech marxismu-leninismu zlikvidovat kapitalismus v ČR, omezit vlivy globalizace a postupně se ujmout vedení společnosti, jak jsem četl v materiálu z jakési konference KSČM, který se mi náhodou dostal do ruky. To už tady bylo a nikdy bych to nechtěl prožívat znovu, ani bych to nepřál našim dětem a vnukům.

Společně s autorem (autory) otevřeného dopisu si myslím, že mravnost a poctivost nabude převahy nad nemravností a podvodem, ale bude záležet na všech občanech. Zároveň jsem přesvědčen, že žádnému jednotlivci nebo skupině lidí se nepodaří dlouhodobě krýt a podporovat špatnost ani ovládat druhé. Kdybych však o tom někdy sám psal, vyvaroval bych se demagogie a hrubosti. Vždy• o co bych pak byl lepší než ti, které bych kritizoval?

Oba podivně získané tisky dávám současně k dispozici redakci Zrcadla buď pro informaci nebo k volnému použití. Současně žádám všechny spoluobčany, aby mně do schránky nic nedávali, já jim to také nedělám. Běžné korespondence mám dost a reklamy už ani není kam odkládat.

Ing. Jaroslav Mokry

Otevřený dopis panu Štulíkovi a jeho přátelům

Motto: je lepší kritizovat než pomáhat a hájit?

Pane Štulíku, Už od prosincového zasedání MZ uvažuji o tom, že Vám napíši. Článek v Rovnosti, které jste poskytl rozhovor, mě rozhodnutí uspišil. Až Vám při vši Vaší náročné práci zbude chvilka času, ohlédněte se zpět a zamyslete se nad tím, co všechno dobrého jste pro naše město udělal Vy, kolik dobrých nápadů jste měl a kolik peněz jste na své nápady pro naše město získal. Mám samozřejmě na mysli dobu, kdy jste byl členem MZ, což je, pokud se nepletu, od roku 1998. Pokud mě pamě• neklame, tak v době, kdy jste byl místostarostou byly Vaše odpovědi na jednání MZ: „Nevím, zapomněl jsem, nepamatuji se“. A to téměř vždy, když Váš starosta, či některý zastupitel volal k zodpovědnosti za uložené úkoly a Vy jste nebyl zrovna nemocen. Je strašně zajímavé, jak rychle se Vám pamě• vrátila, když je z Vás „obyčejný“ zastupitel. Žasnu.

Když se za sebe ohlédně starosta Pitlach, vidí, mimo jiné, postavený Dům s pečovatelskou službou, téměř hotové byty, rekultivaci skládky, zregenerované některé kulturní památky a připravuje se celá řada rozsáhlých investičních akcí. Jestli se nepletu, sehnal si na všechno peníze sám, mám takový pocit, že ani jediná tisícovka (natož nějaký milion) není Vaše zásluha.

Jestli jste toho schopen, zvažte dobře, co dobrého přinese našemu městu jeho odvolání. (Nebo je to o tom, že Vám vůbec nejde o naše město, ale jde Vám o to, aby funkci starosty dostal „schopnější“ člo-

věk?) kdyby k němu došlo, každý normální člověk by si vzal své osobní věci, položil klíče na stůl a zavřel dveře a to nejen ty od své kanceláře, ale i všechny další, na které se naučil • ukat během svého působení ve funkci. Tím se taky uzavrou kohoutky, ze kterých sice netečou proudem, ale aspoň kapou korunkou pro naše město.

Než si nový starosta najde ty správné cestičky, uteče hodně vody (odborníci z řad našich krumlovských občanů tvrdí, že celé město získal. Mám samozřejmě na mysli dobu, kdy jste byl členem MZ, což je, pokud se nepletu, od roku 1998. Pokud mě pamě• neklame, tak v době, kdy jste byl místostarostou byly Vaše odpovědi na jednání MZ: „Nevím, zapomněl jsem, nepamatuji se“. A to téměř vždy, když Váš starosta, či některý zastupitel volal k zodpovědnosti za uložené úkoly a Vy jste nebyl zrovna nemocen. Je strašně zajímavé, jak rychle se Vám pamě• vrátila, když je z Vás „obyčejný“ zastupitel. Žasnu.

Jsem přesvědčená, že radnice v tomto složení je dobře nastartovaná na to, aby naše město nestagnovalo, aby lidé měli nejen kde bydlet, ale aby se měli také kde sportovně vyžít. Odvolání starosty by město v růstu zastavilo nejméně na tři roky, ale možná na víc.

Zatím jsem za celou dobu od revoluce nezaznamenala, že by

kdo jiný než starosta sehnal peníze pro město a že to dalo hodně práce, si pište!

A že si starostův syn koupil v bazaru ojeté auto, původem z MěÚ? Vždy• syn pana Zejdy také jezdí ojetým autem Městské policie. Jen sundal znak ze dveří, a to vám nikomu nevedí? Nemáte náhodou na lidi rozdílný metr podle toho, jak se Vám to zrovna hodí?

Kdo je naprosto bez viny, nech• po starostovi první hodí kamenem. Zatím po něm jen někteří plivou zlatu a jedovatou slinu. Proč? Myslí si že proto, že se mu práce daří (• uk, • uk, • uk) a to se některým lidem nelíbí. Když se konečně vyhrabal ze srabu a má funkční mistrstarostku a funkčního tajemníka, nechejte starostu v klidu pracovat a pomáhajte mu. Nevymýšlejte nesmysly (nejen Vy, ale téměř celá opozice) a přineste nejen dobré nápady, ale i peníze, a• se nám v tom našem městě žije dobře. Nám, našim dětem i vnoučatům.

Zdravím Vás a přeji dar rady a moudrosti. Zdeňka Ilková PS: Celým dopisem nechci dokázat, že starosta je dokonalý. Má také chyby, ale vždy• je to také jen člověk, dle mínění některých (především těch mohl zajímat celý region, využijeme jej k našim autorským článkům. Děkujeme

POZNÁMKA REDAKCE:

Děkujeme všem současným i budoucím pisatelům za jejich příspěvky a zdvořile je žádáme, aby se věnovali problémům, které jsou nebo mohou být předmětem zájmu širší skupiny čtenářů. Vzhledem k regionálnímu zaměření ZRCADLA a samozřejmě jeho omezeným volným plochám nemůžeme uveřejňovat vše, co nám zašlete. Na našem redakčním stole se hromadí dopisy, které nepatří nám, potažmo našim čtenářům, ale jedincům, státním institucím a někdy i policii. Pokud uznáme, že některý z těchto námětů by mohl zajímat celý region, využijeme jej k našim autorským článkům. Děkujeme

REAKCE • NÁZORY • POLEMIKY

Školy versus starosta

V pondělí 2. února 2004 se konalo X. zasedání Zastupitelstva města Moravského Krumlova, svým významem si troufám říci nejdůležitější v tomto volebním období. To potvrzovala i velká účast občanů.

Stěžejním bodem celého zasedání byla optimalizace středních škol v okrese Brno - venkov. Občané, kteří nečetli předminulé Zrcadlo nebo se jich optimalizace osobně nedotkla, se diví, proč se zastupitelstvo zabývá nějakou optimalizací na okrese Brno - venkov? Doufejme, že zařadil jen úřední šiml (a ne nějaké regionální lobování), který nelogicky začlenil naše dvě střední školy: GMK, SOŠ+SOU+OU k optimalizaci s 11 školami již výše jmenovaného okresu, ačkoli náš region spadá pod Znojmo. Úředníci odboru školství KÚ JmK v Brně na prvním jednání s řediteli všech dotčených škol poprvé vystředili naslepo a vymysleli geniální variantu sloučení GMK a G-Ivančice. Samozřejmě sídlo nové školy by bylo v Ivančicích. A jako kompenzaci by z Ivančic možná přesunuli do Krumlova SOŠ a SOU. Výsledek této absurdní šachové partie by se snad ani nedal okomentovat. Další jednání úředníků s řediteli probíhala v přátelštějším tónu a všechny varianty jsou prozatím otevřeny. Při variantě, že Krumlov nebude vyřazen z optimalizace středních škol okresu Brno - venkov, padne konečné rozhodnutí až na krajském zastupitelstvu v polovině dubna. Tam budou krajští zastupitelé hlasovat o konečné podobě optimalizace sítě středních škol v okrese Brno - venkov. Proto vítám, že naše zastupitelstvo jednohlasně schválilo návrh rady města na řešení optimalizace sítě středních škol v našem regionu. „**RM důrazně trvá na zachování stávající sítě středních škol v moravskokrumlovském regionu ...**“. Schválené stanovisko město odešle na Krajský úřad v Brně a musíme doufat, že bude úřadem posouzeno a akceptováno.

Další bod zasedání ZM byl také důležitý. Milí čtenáři již zjistíte tuší, že se jednalo o mediálně známé krumlovské auto, potažmo o post našeho pana starosty. Na rozdíl od optimalizace tato kauza byla plně v starostově režii, a tudíž dopadla k jeho samolibé spokojenosti. Možná k tomu přispěl i fakt, že na pomoc našemu starostovi přispěl koncem ledna i jeho stranický kolega a předseda KDU-ČSL Ing. Miroslav Kalousek. Ten při průjezdu Moravským Krumlovem sice projevil minimální zájem o naše střední školy (naše školy mají asi menší prioritu než křeslo starosty za KDU-ČSL), ale stihl v interview pro tisk poskytnout podporu p. Pitlachovi na postu starosty. Takže představitelé naší koalice lehce zapomněli na své předvolební sliby a stranická dogmata (akce čisté ruce, morální kodex budovatele socialismu a nakonec desatero jako základ morálky křesťanů) a bez zaváhání zvedli ruku proti odvolání starosty z funkce. Sám pan starosta vyrazil všem přítomným občanům dech, když zcela bez skrupulí hlasoval proti svému odvolání z postu starosty. Každý jiný zastupitel se při hlasování o své osobě taktně zdržel hlasování a nechá rozhodnout své kolegy.

Závěrem bych chtěl poděkovat všem zastupitelům, kteří volili podle svého svědomí a s notnou dávkou odvahy. Dále jim přeji hodně štěstí a pevné nervy při dalším výkonu této nelehké funkce zastupitele v Moravském Krumlově.

Ing. Michal Šotner

Krumlov plný nenávisti?!

Říká se, že tak dlouho se chodí se džbánem pro vodu, až se ucho utrhne. No a pro mě tato situace právě nastala.

Kdo z řad občanů se zúčastnil posledního zasedání MZ, musel rozumně pochopit, že zde nešlo ani tak o odvolání starosty, z mého pohledu hlavní náplní tohoto zasedání bylo vzájemné osočování, snad i arrogantní chování vrchních představitelů našeho města k některým členům zastupitelstva.

K napadání však docházelo i ze stran občanů. Myslela jsem si, že v demokratickém státě má právo každý na svůj názor, ale v Mor. Krumlově to zřejmě neplatí. A tak jsem se rozhodla, že nesplním přání p. Illkové, které zhruba před dopisem ke mně měla. Když jsem tou dobou poprvé navštívila zasedání MZ, dovolila jsem si ocitovat svoje první pocity a dojmy v ZRCADLE. Paní Illková mi ihned napsala soukromý dopis ve smyslu, jak jsem si toto mohla dovolit. Nechtěla být vláčená tiskem, vyhověla jsem. Nyní se veřejně přiznává, že psala do ZRCADLA /chápu asi v jakém tónu/, opět prosí o nezveřejňování.

Milá p. Illková, Vaším jednáním jste se zveřejnila sama. A to, že „Vás vláčím tiskem“, i když jste si to neprávem, je také Vaše zásluha. To, že jste kdysi napadla svým dopisem mě, není zcela podstatné, i když jsem si samozřejmě z toho učinila na Vás svůj názor. Vy jste však veřejně a ne zcela vybitravě napadla pana Ing. Župu. Jsem přesvědčena o tom, že Vaše chování bylo nekorektní, a že pan Ing. Župa v ZM podává vynikající výkony.

Chci tím jen, vážení občané a hlavně p. Illková, říct, že takto se problémy neřeší. A že jich naše město má. Vzájemným urážením a osočováním to daleko nedotáhne.

Nad'a Prustoměrská, MK

O ložisku bentonitu na ivančické Réně se ví přibližně 50 let. Bentonit patří mezi tzv. vyhrazené nerosty, to je ty, na jejichž těžbě má zájem stát. Vzhledem k lokalitě ložiska na ivančické Réně si nikdo nedovolil do začátku devadesátých reálně uvažovat o jeho eventuální těžbě. Protože nebylo možno před dvaceti lety předpokládat, že by se zde někdy mohlo těžit, byla v roce 1984 uzavřena nájemní smlouva se zahrádkářským svazem o využití pozemků na dobu třiceti let.

Je třeba zdůraznit, že o těžební činnosti bylo rozhodnuto, když v roce 1992 nabyla práva k ložisku na Réně firma Bentonit Moravia s.r.o., s níž poté zastupitelstvo města schválilo uzavření nájemní smlouvy k pozemkům pro těžbu. Toto rozhodnutí de facto zpečetilo do budoucna osud zahrádkářské

kolonie, která se nad částí ložiska nachází. Těžební činnost skončila neslavně, jak je všeobecně známo, když Bentonit Moravia s.r.o. skončila v konkursu. Ivančicím zůstala jen část Rény v žalostném stavu - poničený letní amfiteátr a devastovaná příroda - a tak je tomu dodnes.

Těžební práva k ložisku pak přešla na firmu Dixalve s.r.o. a od té je v roce 1998 koupila firma Bentex Bohemia s.r.o. A tehdy se stala otázka pronájmu pozemků, pod nimiž se ložisko nachází, opět aktuální. Nájemní smlouva nebyla v následujících letech uzavřena z řady důvodů - zde bych jmenoval např. ústavní stížnost na Město Ivančice atd. ...

Přišel rok 2003 a s ním další pokusy skloubit práva těžební společnosti k nerostu a vlastnická práva města k pozemkům. Strany opakovaně jednaly a pokou-

Zeptali jsme se: místostarosta města Ivančice Jaroslava Pospíchal

Jak dlouho již pracujete v komunální politice, na jakých postech?

Od roku 1975 a to ve funkcích různých, od poslance MěstNV, přes poslance ONV, předsedy komise obchodu, tajemníka MěstNV, člena Městského zastupitelstva, člena Rady města, předsedy Komise pro životní prostředí při Radě města až po současnou funkci místostarosty.

Kterou politickou stranu reprezentujete a jaké úkoly jste si vytyčili ve volebním programu?

Reprezentuji KSČM. Volební program je natolik dlouhý, že vyjmenovávat jej by zabralo hodně místa. Ostatně nalinkovat volební program a hledět na něj jako na „stacionární prizma“ ani dost dobře nejde. Základem je ústřední motto „S lidmi pro lidi“, tj. aby se našim spoluobčanům žilo ve městě dobře. Osobně nerozlišuji lidi podle politických stran, ale podle toho, jak přistupují k úkolům, které je nutno řešit.

Velmi dobře mi zní rada od mého staršího přítele - Vždy se zeptej, co to přinese pro město. A jako limitník si přidávám Qui bono - Komu to poslouží? Čili nebát se přijmout dobrý nápad, a přichází odkudkoli. Prakticky není podstatný rozdíl v moudrosti spravovat domácnost a v moudrosti řídit město.

Daří se předvolební záměry naplňovat?

Výchozí podmínky, které nové vedení radnice přijalo jako fakt, limitují kroky, které by znamenaly systémový rozvoj. Musíme nastavit takové ekonomické parametry, aby byl zajištěn udržitelný rozvoj města. Zastupitelstvo přijalo restriktivní rozpočet, který zajišťuje, že jsme jako město schopni dostát svým finančním závazkům.

Které záměry se Vám osobně nebo Vaší straně plnit nebudou?

Noční mýrou jsou pro mě neustavené Osadní výbory v Řeznovicích a Hrubčicích. Lepší pocit bych chtěl mít i z veřejných zasedání zastupitelstva. Také některé komise by mohly trochu více s hřívnu do mlýna. I přes některé modifikace vyhlásek a vymezení veřejného prostranství, zatím nemáme dobře podchyceno jejich užívání. Mám na mysli parkování vozidel na nich, ošetření proti znečištění a uje, že jsme jako město schopni dostát svým finančním závazkům.

Jaké jsou Vaše nejdůležitější úkoly na radnici? Jak je zvládáte?

Jsou to úkoly, které do kompetence místostarosty patří, např. koordinování SDH, spolupráce s Osadními výbory, komisemi, některé otázky kultury, či přímo delegované úkoly z RM nebo porady vedení. Myslím, že dřívější pojmenování této funkce, tedy zástupce starosty, transparentněji vystihovalo její náplň. Tedy všude tam, kde není možno, aby se starosta rozdvojoval, je nutná

přítomnost místostarosty. Obecně však lze říci, jsou to otázky samosprávy, které mi zhltnou nejvíce času na radnici i mimo ni. Kdosi řekl, že největším úspěchem současné civilizace je to, že vytvořila bytosti, které ji dokáží vydržet. Chci, aby to platilo nadále. V duchu hesla „Pochval se sám, nedostatky najdou jiní“, si myslím, že se mi povedlo vypracovat předpisy pro chod výborů, komisí a Osadních výborů. Také je založení Mikroregionu mám radost. Je to počin, který bude mít pozitivní vliv na celé naše okolí a velmi mě potěšila spolupráce se všemi starosty z členských obcí, kterých si za to velmi vážím. Jsem spokojen i s fungováním v Energoregionu 2020, kde se nyní snažíme získat finanční částku pro území ve dvacetikilometrovém pásmu od Jaderné elektrárny. Dobrý pocit mám i ze spolupráce na internetovém portálu www.ivancice.cz, tedy pokud se to spoluprací dá nazvat.

Co je největším problémem města Ivančice v současné době?

Rozdělím otázku na dvě roviny. Jedním problémem je bentonit. Nynější zastupitelé byli postaveni před rozhodnutí, zda pozemky pro těžbu bentonitu bude užívat firma Bentex Bohemia (vlastník dobývacích práv) na základě nájemní smlouvy uzavřené s městem a nebo na základě vyvlastnění (dočasné omezení práva nakládat s pozemky). Snaha vedení města, včetně zastupitelů, byla co nejlépe ošetřit eventuální těžbu, nebo ji zabránit, na základě jistých záruk, které požadovali od vlastníka těžebních práv. Páté-li se na největší problém, je notoricky známý, tedy základní zadlužení města.

Existují nějaká řešení této situace?

Snižování základního zadlužení města, což lze realizovat dvěma způsoby. Podstatné snížení výdajů, což v prvním roce působení bylo markantně hmatatelné, ale to nejde snižovat donekonečna, nebo posílením příjmů města z prodeje majetku, který výslovně nepotřebuje. Jde především o bytové domy, které doposud zbývají v majetku města, tak abychom mohli získané prostředky použít na snížení základního zadlužení, což povede v konečném důsledku ke snížení povinných splátek.

Jak byste řešil problematiku ivančických středních škol?

Osobně bych byl nejraději, kdyby při zachování „Status Quo“. Totiž, aby vše zůstalo při starém. Demografické předpovědi však již vcházejí do dveří současnosti a tudíž je nutno úbytek populace promítnout do reality přes ekonomické hledisko. Tak, jak jsem byl informován svými kolegy, kteří se zúčastnili porady na Odboru školství při JMKÚ, podporuji variantu navrženou vedením tohoto odboru - pokud by se

nepodařilo zachovat stávající stav. Vytvářením nějakých kočkovských bychom pravděpodobně neposloužili úrovni vzdělanosti ve městě, kterou se po staletí naše město může pochlubit.

Můžete zhodnotit Vaši vzájemnou spolupráci se starostou? Nechtěl byste být raději na jeho pozici?

Z mého subjektivního pohledu ji hodnotím jako velmi dobrou. Je to velmi vzdělaný člověk, je zvyklý se rozhodovat rázně a se snahou problém rychle vyřešit. Vidím, jak je smutný, kdy zdánlivá banalita v sobě skrývá komplikace jinde nehlédané. Navíc je to sportovec jako já - jenomže na něm je to ještě vidět, na mě už ne. Pro odpověď na druhou část otázky začnu poněkud ze široka. Každý, kdo přijme místo na kandidátní volební strany či uskupení, musí počítat se svolením. Tudíž nechat se zapsat na volební listinu jen tak, aby bylo zaplácáno místo, se dotyčným nevyplácá. Tento axiom se mi potvrdil během mé dlouholeté činnosti v samosprávě. Po zvolení zastupitelem pak každý musí počítat s funkcí a to jakoukoli. Nikdy totiž nevíte, jak vše bude do sebe zapadat. Proto razím zásadu, že je nutno si k práci v samosprávě nejdříve „přivonět“, tzn. nejdříve pracovat jako člen komise nebo výboru, nebo prostý zastupitel, abych věděl, z čeho se skládá mozaika práce zastupitele, abych se potom nedočkal zklamání z falešných iluzí a předstáv. A proto páté-li se mě nyní, odpovídám, že nechtěl. Každý máme místo v tandemu pro svoji seberealizaci, která by se měla odrážet ve prospěch obyvatele našeho města.

Co mohou občané Ivančice v tomto roce očekávat od radnice ke zlepšení každodenního života?

Jen velmi stručně: Do rozpočtu

se snad podaří zařadit opravy komunikací Rybářská a Ostřihom, dočkají se schválení ÚP, stavebních parcel v dostatečném výměru. Snad i možnosti koupat se v přírodním koupališti. Ale zde bych nechtěl působit ve smyslu „Pán slibil kožich, už to slovo hřeje“. Jsou to jednání s lidmi a víme, co mnohdy visí na vlásku pochopení. Dojde k realizaci bytové výstavby na starém sídlišti. Připravujeme a věřím, že i zrealizujeme rozšíření a zpevnění parkovacích ploch na sídlišti. Bude ukončen stav z 19. století v Němčicích, Letkovicích a dalších částech města, kde doposud chybělo regulérní rozlišení ulic a domovních čísel. Toto pomůže občanům při jednání s úřady, při pobytu v Evropské unii a změna dokladů bude pro občany bezplatná. Pamatujeme i na dospívající mládež a vybíráme vhodné místo pro umístění U-rampy.

Zbývá Vám volný čas na Vaše koníčky?

Koníček, ba dokonce kůň, fotbal, nyní smutně řehtá u žlabu. A to není jen kůň, fotbal mi dal i krédo: „Za vše, co vím o morálce a povinnostech člověka, za to vděčím fotbalu“. To jsem neřekl já, ale Albert Camus, francouzský spisovatel, nositel Nobelovy ceny za literaturu. Snažím se být „hobíkem“ v cyklistice, která se mi vždy líbila, hlavně když je Giro a Tour, to doslova hltám. Turistika ve formě cyklo mě láká velmi. Rád bych nacházel čas na posilovnu, nebo moderní člověk by měl i moderně vypadat. Dobře vyplněný volného času je strávit jej s vnuky. Také jsem si koupil digitální kameru, které bych se chtěl věnovat jako koníčku, ale jsem na to doposud tvrdý.

Děkují za rozhovor

Dr. Hana Míhlhauserová

VÝBĚROVÉ ŘÍZENÍ

Správa majetku města Miroslavi, Příkopy 17, 671 72 Miroslav, vyhláší výběrové řízení na obsazení funkce

vedoucího vodního hospodářství a ČOV v Miroslavi.

Požadavky: • ukončené středoškolské vzdělání, zakončené maturitní zkouškou v oboru obsahově zaměřeném na vodovody a kanalizace nebo v příbuzném oboru - např. střední průmyslová škola stavební, zaměřená na vodohospodářské stavby, popř. pozemní stavby • praxe v oboru min. 2 roky • znalost předpisů v oblasti vodovodu a kanalizací • občanská a morální bezúhonnost • organizační a řídicí schopnosti • dobrý zdravotní stav

K přihlášce přiložte: • ověřené kopie dokladů o dosaženém vzdělání (vysvědčení o ukončeném vzdělání) • doklad o průběhu zaměstnání • stručný životopis • originál nebo ověřenou kopii výpisu z rejstříku trestů (ne starší 6 měsíců) • originál nebo ověřenou kopii lékařského potvrzení o způsobilosti k výkonu funkce.

Platové zařazení: dle nařízení vlády č. 251/1992 sb., ve znění pozdějších předpisů.

Předpokládaný nástup do funkce: 1. 4. 2004

Přijem přihlášek s uvedenými doklady zajišťuje uje do 27. února 2004 do 13.00 hod. podatelna Městského úřadu Miroslav, nám. Svobody 1, 671 72 Miroslav (lze zaslat i poštou). Obálky označte zřetelně textem „výběrové řízení - vodohospodář“.

Problém jménem bentonit

Vzhledem k probíhajícímu jednáním mezi stranami a vzhledem k jednáním vedení města s centrálními úřady ORR návrh na „vyvlastnění“ pozemků zamítl. Po odvolání firmy Bentex Bohemia s.r.o. zrušil Odbor územního plánování a stavebního řádu Krajského úřadu Jihomoravského kraje zamítavé rozhodnutí ivančického ORR a nařídil nové jednání po vyčerpání všech zbývajících možností.

A proběhla další jednání, na

kterých se pracovalo na kompromisní textu smlouvy. Zcela otevřeně říká, že v některých bodech dokázaly strany dojít ke shodě. V žádném případě však nedošlo k dohodě o materiální záruce budoucích nároků města pro případ eventuálního podni-

katelského neúspěchu firmy, kde zejména jde o to, aby bylo z čeho reaktivovat a sanovat dobývací prostor. Na zajištění města pro zkušebnost z minulosti trvá, firma Bentex to však zcela kategoričsky odmítá. Ivančičtí zastupitelé jsou si vědomi zájmu státu na vytěžení nerostu a obchodních zájmů Bentexu. Na prvním místě však respektují zákon o obcích, který jim ukládá spravovat majetek města hospodárně a účelně v sou-

ladu se zájmy města. Oprávněně se obávají, že rizika těžby a jejích následků jsou bez patřičného smluvního zajištění příliš vysoká, a nehodlají připustit, aby důsledky případného podnikatelského neúspěchu opět neslo město. Proto také na veřejném zasedání zastupitelstva města Ivančice dne 5. února 2004 nebyla smlouva v předloženém textu schválena. Současně však zastupitelstvo odhlasovalo záměr schválit nájemní smlouvu, pokud by firma Bentex Bohemia s.r.o. poskytla přiměřenou materiální záruku pro případ, že by těžba a tvorba rekultivačního fondu neprobíhala tak, jak by bylo stanoveno.

Aby byla informace úplná, dodávám, že ložisko vyhrazeného nerostu nelze v žádném případě odepsat z vůle města. Podle Horního zákona může o odpis ložiska požádat pouze, a to z ně-

kolika přesně specifikovaných důvodů, těžební společnost nebo orgán státní správy na úseku životního prostředí, pokud ke svému návrhu shledá závažné důvody. Zdá se tedy, že všechny možnosti uzavření nájemní smlouvy s firmou Bentex Bohemia s.r.o. byly vyčerpány. Samospráva města Ivančice vyjádřila svůj názor zcela jednoznačně a je jen a jen na Bentexu, zda svůj postoj změní. Pokud ne, bude řízení o omezení vlastnických práv města Ivančice k pozemkům pro budoucí těžbu pokračovat 12. února ústním jednáním. Je logické, že v tomto řízení bude město rovněž hájit svá vlastnická práva a oprávněně požadavky všemi dostupnými prostředky. O výsledku řízení a následujícím vývoji událostí budete podrobně informováni. MUDr. Vojtěch Adam, starosta města Ivančice

Na co si dát pozor při koupi pozemku?

Pokud jste se rozhodli opustit panelákový byt a přesídlit někam, kde bude více zeleně, více prostoru a pohodlí, měli byste si dát pozor při výběru pozemku. Už při tomto kroku můžete narazit.

• Nepodceňujte územní plán!

Abyste vůbec mohli na vámi vyhlédnutém pozemku začít stavět, musí být v oblasti, která je územním plánem určena pro bytovou zástavbu. Takže by vaše cesta měla v první řadě vést na obecní úřad, případně na odbor územního rozvoje. Chtějte nahlédnout do územního plánu. Nejenže z něj zjistíte, zda je váš pozemek v oblasti, kde se mohou rodinné domy stavět, ale také se dozvíte, zda pozemek neleží v nějakém ochranném pásmu. Také si pomocí tohoto plánu můžete alespoň zhruba představit, jak bude okolí pozemku vypadat za několik let, jestli náhodou místo lesa nepovede silnice a tři ulice nad vámi nepostaví továrnu. Pokud i po prostudování územního plánu víte, že ten pozemek chcete, čeká vás další pátrání.

• Zajímejte se o vlastníka a současný stav pozemku!

V této fázi již pravděpodobně znáte vlastníka pozemku, ale je

dobré si jeho vlastnictví náležitě ověřit a zároveň si ověřit i to, zda váš budoucí pozemek není zatížen jinými právy, či věcnými břemeny. Například tím, že přes pozemek vedou inženýrské sítě nebo že se soused přes tento pozemek dostává ke své garáži. Také je dobré v této fázi zjistit, jak je to s připojením pozemku k inženýrským sítím, zda přípojky jsou či nejsou v ceně pozemku, kde končí a podobně. Jestliže jste všechny tyto nástrahy zdárně překonali, je pravý čas přistoupit k sepsání smlouvy kupní.

• Kupujete jen část pozemku?

Je třeba si uvědomit, zda od vlastníka kupujete celý jeho pozemek, nebo jen jeho část. Pokud kupujete jen část, musí podpis smlouvy předcházet vyhotovení geometrického rozdělovacího plánu. Tento plán může vyhotovit pouze geodet s úředním oprávněním k této činnosti. Rozdělení pozemku musí předcházet souhlas obce a příslušného katastrálního úřadu. Pokud takový plán už máte, bude nedílnou součástí vašich kupních smluv.

• Pečlivě si pročtěte smlouvu!

Při uzavírání kupní smlouvy se obraťte na právníka, notáře či

advokáta a nespolehejte se jen na smlouvu, kterou vám předloží prodávající, nebo realitní kancelář. Každá smlouva je originál, každá obsahuje zvláštní podmínky a je jim podceňením byste mohli obchod prodloužit, nebo i přijít o peníze. Uvědomte si, že vlastnického práva ke kupované nemovitosti nabudete až dnem rozhodnutí katastrálního úřadu o povolení vkladu vlastnického práva do katastru nemovitostí. Z toho důvodu je třeba řešit i otázku placení kupní ceny a následně předání nemovitosti podrobně ve smlouvě.

• Peníze může uschovat právník!

Notář či advokát mohou prostředky na zaplacení převzít do své úschovy, za jejich převzetí odpovídají a nesmějí je použít k jiným účelům, než k jakým jim byly složeny do úschovy. O této úschově se sepíše mezi smluvními stranami kupní smlouvy a notářem či advokátem dohoda, která by měla obsahovat přesné podmínky, za kterých notář či advokát vydá peněžní prostředky prodávajícímu, případně zpět kupujícímu. Zpravidla se sjednává, že složené peněžní prostředky budou vydány po předložení výpisu z katastru nemovitostí, a

kterém bude jako vlastník nemovitosti uveden kupující a zároveň bude doloženo, že nemovitost byla předána kupujícímu. Velice často se používá složení kupní ceny do realitní kanceláře, která zprostředkovala koupi. Tento postup má svá rizika, nebo realitní kancelář, na rozdíl od notáře či advokáta, neskýtá dostatečnou záruku skutečného vyplacení peněz.

• Kupní smlouvu musejí podepsat oba manželé!

Kupní smlouva by měla rovněž náležitě ošetřit i dobu a způsob předání nemovitosti novému majiteli, měla by vymezit, co všechno je předmětem prodeje. Pokud je kupující ve stavu manželském, je třeba si uvědomit, že nemovitost nabývá spolu s manželem do společného jmění manželů. Proto musejí být účastníky smlouvy oba manželé a oba musejí být na této kupní smlouvě podepsáni. Totéž platí i v případě, kdy vlastníky prodávajícími jsou manželé, i v tomto případě musí kupní smlouvu jako prodávající uzavřít oba. Podpisy na kupní smlouvě musejí být úředně ověřeny, tedy buď u notáře, nebo na obecním úřadu. V případě, že uzavíráte kupní smlouvu u advokáta, který smlouvu sám sepsal, může on ověřit vaši totožnost a není třeba úředního ověření.

HYDROIZOLACE

Jan Prustoměský

V současné době naše firma provádí kompletní řešení hydroizolací aplikací foliových systémů Fatrafol, Sika, Vaiplan a Alkorplan, včetně s tím spojených klempířských prací se zárukou na deset let.

• **Izolace plochých střech:** jedná se o aplikaci hydroizolačních folií ve střešních pláštích budov s plochou nebo šikmou střechou na stavbách obytných, veřejných, správních, průmyslových, sportovních apod. Vhodný je pro všechna konstrukční řešení střech, tj. pro střechy s tepelně izolační vrstvou pod i nad krytinou, sklonitě i bezespáde a pro střechy nepochůzně, pochůzně, pojižděně, s násypem kameniva nebo zeminy, se zahradní úpravou, zavodněné apod. Střešní folie může být kladena na všechny běžné podklady (beton, betonové prefabrikáty, plech, dřevo, pěnový polystyren, minerální vláknité desky, asfalt, apod.) Izolace je určena i na rekonstrukci starších povrchů bez jejich odstranění.

• **Izolace spodních staveb:** izolační systém je určen pro izolační povlaky staveb proti zemní vlhkosti, podpovrchové a tlakové podzemní vodě, proti pronikání ropných produktů do spodních vod. Řešení hydroizolace základových desek, svislých stěn, odpadních jímek, šachet, zemědělských staveb i skladů ropných produktů.

• **Izolace teras a balkonů:** hydroizolace i starších povrchů včetně klempířských prací. Jedná se o izolace určené pod beton, pod dlažby položené na opěrné terče nebo izolace vrchní pochůznou střešní folii.

• **Izolace jezírek:** folie je určena k vykládání zahradních jezírek, izolací rybníků, požárních nádrží, drobných vodních rezervoárů, zavlažovacích nádrží apod. Folie má výbornou průtažnost, je přizpůsobivá členitosti podkladu a odolná proti prorůstání kořenek rostlin.

• **Izolace bazénů:** je určena pro vrchní pohledovou vrstvu bazénů soukromých i veřejných, vnitřních i venkovních, všech tvarů a velikostí včetně vyvaření přístupových schodů do bazénu. Folie je možno pokládat na staré i nové základové konstrukce bazénů jako je beton, zdvo, ocelové desky, dřevo i lamináty. Bazény provádíme s kompletní dodávkou bazénové technologie, včetně zastřešení.

Spolupracujeme se zákazníky na jednotlivých stavbách při řešení detailů, zajištění veškerého materiálu a při řešení technologie pokládky hydroizolace v počátku zakázky. V případě Vašeho zájmu o další informace či o případnou spolupráci nás kontaktujte na telefonních číslech: 515 323 984 nebo mobil 605 153 504. /Placená inzerce/

• Podejte návrh na vklad vlastnického práva!

Po podpisu kupní smlouvy je třeba podat návrh na vklad vlastnického práva do katastru nemovitostí. Tento návrh se podává u katastrálního úřadu, v jehož obvodu se nemovitost nachází. K návrhu na vklad je třeba přiložit kupní smlouvu. Za návrh na vklad vlastnického práva do katastru nemovitostí se vybírá poplatek ve výši 500 Kč, a to formou kolku. Že je váš vklad povolen, si můžete být jisti, až dostanete vyznamení katastrálního úřadu, že si můžete vyzvednout ověřené kupní smlouvy. /abé/

ložit kupní smlouvu. Za návrh na vklad vlastnického práva do katastru nemovitostí se vybírá poplatek ve výši 500 Kč, a to formou kolku. Že je váš vklad povolen, si můžete být jisti, až dostanete vyznamení katastrálního úřadu, že si můžete vyzvednout ověřené kupní smlouvy. /abé/

RB nábytek Ivančice a Moravský Krumlov

Již šestým rokem mohou zájemci nakupovat v obchodech s logem RB nábytek jak v Ivančicích, tak i v Moravském Krumlově. Zákazníkům je k dispozici široký sortiment zboží zahrnující veškerý bytový nábytek. Nejvíce se podle majitele Radka Brázdy prodávají kuchyně, kde firma zajišťuje nejen prodej, ale i odbornou montáž. Kromě nábytku si zde klient může vybrat různé doplňky i podlahové krytiny. Další službou je také velkoobchodní činnost zaměřující se na matrace, sedací soupravy, válečky, čalounické potřeby. Veškerý zakoupený nábytek firma doveze majiteli až domů - po Ivančicích a Krumlově je rozvážka zdarma.

Současně s nábytkářským zbožím v obchodě najdete potřeby pro kojence od oblečení, kočárků, postýlek, autosedaček, chodítek, až třeba po nočníky. „V této oblasti nabízíme naprosto komplexní služby. Naše prodavačky dovezou profesionálně poradit, nebo jsou samy zkušené mámy a babyčky, takže když přijde třeba nastávající maminka, může si od nás odnést vše, co bude pro miminko potřebovat,“ sdělil Radek Brázda.

Čím je firma naprosto výjimečná a pro zákazníka přitažlivá, je ale výroba sedacích souprav, váleček a čalouněných ložnic - vše na přání zákazníka. O těchto službách pan Brázda prozradil:

„Velkou výhodou u nás je, že bez příplatku dovedeme zákazníkům zhotovit sedací soupravu i rohovou sedací soupravu přímo na míru. Toto ocení hlavně obyvatelé paneláku a menších bytů, kde je nutno rozměry sedaček přizpůsobit prostoru, což pro nás není žádný problém. Díky šikovnosti švadlen je zmenšená sedačka naprosto perfektně ocalouněná včetně prošívání jako standardní velikost.“ Dosud zde zhotovovali tři různé typy sedaček a právě v těchto dnech „spatřil světlo světa“ nový moderní typ s ratanovými prvky. Cílem RB nábytku je podle majitele dobrá kvalita za přijatelnou cenu. /Placená inzerce/

JOSEF REITER
TRUHLÁŘSTVÍ

VÝROBA EUROOKEN, DVEŘÍ, NÁBYTKU

Petrovice 63 (za hřbitovem)
pobočka: Nádražní 720, M. Krumlov
tel.: 515 323 250, 604 233 397

ZATEPLENÍ OKEN

informace a objednávky:
p. Červinka, tel.: 777 084 266

MODERNIZACE STARÝCH OKEN
ÚČINNOU TECHNOLOGIÍ
BEZ ZÁSAHU DO KONSTRUKCE
A NARUŠENÍ PROVOZU

- snížení tepelných ztrát oken až o 60%
- různé barvy plastových zasklivačích profilů
- omezení rosení oken
- zvuková izolace
- příznivá cena
- žaluzie

VZORKOVNA tel./fax: 548 212 097, nebo 608 219 920
od 8 do 16 hod., Podstránská 14, Brno

IVAPLAST s.r.o., Ivančice
PROVOZNÍ DOBA: po - pá: 8⁰⁰ - 16³⁰, so: 9⁰⁰ - 11⁰⁰

PLASTOVÁ OKNA A DVEŘE

Zajištění kompletních služeb: zaměření na místě • vypracování cenové nabídky • doprava zdarma • demontáž • zednické práce • odvoz odpadu. Zastřešení z lexanu, světlíky, stříšky před vchody • prodej i na splátky.

ČTYŘKOMOROVÉ PROFILY ZA CENU TŘÍKOMOROVÝCH
• • • PĚTIKOMOROVÉ PROFILY • • •

ZIMNÍ SLEVY AŽ 30%

Němčice 731, Ivančice, tel.: 546 451 297, fax: 546 434 654
mobil: 608 263 284-6, email: info@ivaplast.cz, www.ivaplast.cz

NÁBYTEK RB

Prodejna Ivančice Palackého nám. 39 tel./fax: 546 451 575 po-pá 8⁰⁰-17⁰⁰, so 8⁰⁰-11⁰⁰

Prodejna M. Krumlov Klášterní nám. 143 tel.: 603 143 071 po-pá 8⁰⁰-16³⁰, so 8⁰⁰-11⁰⁰

AKCE NA MĚSÍC ÚNOR
SEDACÍ SOUPRAVY VLASTNÍ VÝROBA **-10%**

PRODEJ BYTOVÉHO NÁBYTKU
sed. soupravy • ložnice • křesla, ušáky • válečky • dětské pokoje • kuch. linky • skříně, šatníky • koberce

PRODEJ VEŠKERÉHO KOJENECKÉHO ZBOŽÍ
• kočárky, postýlky • kojenecké oblečení • autosedačky, chodítka • vaničky, drogerie, ...

ČALOUNĚNÝ A DŘEVĚNÝ NÁBYTEK VYRÁBÍME NA MÍRU

Stavba od podlahy po komín s firmou

Uhlí - Stavebniny Hladíková

Před nadcházející stavební sezónou si připomeňme základní informace týkající se stavebních materiálů, novinek, stavebních zásad a hlavně vývoje cen pro rok 2004.

HRUBÁ STAVBA:

Můžete si vybrat u pálených cihel z produktů firem Wienerberger, Heluz nebo Tondach. Zatímco první dva výrobci nabízejí kompletní systém hrubé stavby s širokým

podstatně zkrátí dobu výstavby, stavba si uchová přirozenou prodyšnost s malými energetickými ztrátami. Rovněž použitím porobetonových tvárců dosáhnete výborných tepelně izolačních parametrů stavby, máte možnost výběru z materiálů: YTONG, KVK, PORFIX, UNIPOL. YTONG i KVK nabízí také systém stropů, jež je možné provést z ocelových

s difúzní folií, která odvede případnou zateklou vodu pod tašky, přispěje k zateplení stavby a umožní správné provedení podkrovní.

PODKROVÍ:

V podkroví se nejčastěji používá sádkokartonový systém. Kdo se chce vyhnout pozdějším problémům a usnadnit si práci, použije kompletní systém ocelových profilů. Jen tak si zajistí trvalou kvalitu podkrovních místností.

STŘEŠNÍ OKNA:

Prosvětlení podkrovní se dá řešit rozmanitými tvary vikýřů nebo střešními okny. V žádném případě se nevyplatí pořizovat levná okna. Střešní okna osvědčených výrobců VELUX, FENESTRA nebo KUBESA se vyznačují snadnou montáží, komfortem obsluhování a především dlouhodobou kvalitou. Výrobci střešních oken nabízí řadu doplňků nezbytných v letních měsících proti nadměrnému přehřívání podkrovní

KOMÍNY:

Zatím většina zákazníků žádá nejlevnější řešení, nikoliv nejdelší životnost a bezpečnost. Výrobci komínových systémů nabízejí vícevrstvé komíny s tzv. zadním odvětráním. Zadní odvětrání umožňuje trvalé odvádění vlhkosti z tělesa komínu, které se do něj dostává z kouřových plynů. Vlhkost je odváděna kanálky k hlavě komínu a odtud ven. Tím se zabezpečí dlouhá životnost komínů. Předje se také nebezpečí simatých výkvětů ve zdivu, které se jen těžko odstraňují. Při stále častějším používání kotlů na pyrolyzní spalování dřeva, ale i křbových kamen a vložek s vysokou účinností, může dojít při spalování vlhkého



**DOMY ZA NÍZKOU POŘIZOVACÍ CENU
NÍZKÁ ENERGETICKÁ NÁROČNOST
VÝBĚR Z KATALOGU TYPOVÝCH DOMŮ**

výběrem obvodového a příčkového zdiva, překladů a miakových stropů, firma Tondach, tradiční výrobce pálené krytiny, nabízí kvalitní cihlové bloky pro obvodové a příčkové zdivo. Důležitým kritériem výběru je vedle ceny i tepelný odpor, který především určuje návratnost Vašich investic s ohledem na stále rostoucí ceny energií. Nejrychlejší návratnosti dosáhnete použitím cihel s lepšími tepelně izolačními vlastnostmi, tepelně izolačních zdíček a omítkových malt. Tyto materiály Vám

„I“ profilů s patkami a hurdami firmy Flachs. Místo ocelových nosníků lze také použít železobetonových nosníků HAT-TRICK.

STŘECHY:

Při zastřešování hrubých stavebníků zůstávají stále věrní pálené krytině, především francouzské 14, případně brněnské. Nejvíce se rozšířily a těší se velké oblibě betonové tašky. Jedná se o: BRAMAC, KM beta a novinku - skandinávskou betonovou tašku KB blok. Skoro všechny střechy se dnes pokládají



Uhlí Stavebniny
Suchohrdly u Miroslavi



Po - Pá: 7.00 - 17.00, So: 8.00-12.00 Tel.: 515 333 121, 515 334 276

Připravte se u nás na novou stavební sezónu! Nabízíme zimní slevy stavebních materiálů.

- Cement 250 Kč/q při paletovém odběru (pytle 50 kg nebo 25 kg) fóliovaný
- Materiály pro suchou výstavbu (profily, sádkokarton, izolace, fólie)
- Výběr obkladů, dlažby, spárovací hmoty, lepidla, silikony, stavební chemie
- Sanitární technika: umyvadla, klozety, vany, sprchové vany.

Vypracujeme cenovou nabídku materiálu pro Váš stavební záměr.
Nabízíme kvalitní položení obkladů a dlažeb ve Vašich koupelnách.
Doprava štěrku a písku na Vaši stavbu.

černé a hnědé uhlí, brikety, koks

Nejlepší palivo do křbových kamen: dřevěné brikety s dobou hoření 2 hodiny, výhřevnost 17 MJ/kg

Výprodej kachlových kamen:

ENBRA 500, 7 kW, PC 28.000 Kč, nově 18.000 Kč
ENBRA 200, 7 kW, PC 22.000 Kč, nově 15.000 Kč

dřeva k silnému zateptování komínů, někdy i zahoření. To vydrží pouze kvalitní šamotové vložky a tepelná izolace s hustotou 90 kg/m³ a teplotní odolností nad 1000 °C.

OBKLADY A DLAŽBA:

V prodejně jsou vystaveny aktuální vzorky obkladů a dlažby v přijatelných cenových relacích. Zákazníci se přiklánějí nejčastěji k českým výrobkům Raka, Horní Břízy a Chlumčan. Cenově dostupné jsou však i některé sady italských výrobců.

Naše prodejna Vám nabídne konzultaci v případě řešení návrhu nebo rekonstrukce koupelen a kuchyní. Máme zkušenosti s pokládáním dlažeb na podlahových terasách i balkony, kde nestačí pouze mrazuvzdorné lepidlo. Je zapotřebí vybrat vhodný typ dlažby a provést systémové opatření proti působení vody. Vypracujeme Vám kompletní návrh

včetně kvalitního provedení.

Další služby zákazníkům:

Firma může stavebníkům vyjít vstříc dočasným uskladněním stavebního materiálu a zajistit navedení materiálu, až bude stavebně připraven. Současně zajišťujeme dopravu sypkých hmot.

Ceny v roce 2004:

Závěrem bychom všem stavebníkům chtěli připomenout, že do konce března je reálná možnost nakoupit stavební materiál za ceny loňské, případně zimní - akční. Nové ceny pro rok 2004 zaznamenají u většiny firem asi 3% navýšení. Ale i potom každému zájemci vypracujeme dle projektové dokumentace komplexní nabídku v zajímavých cenách.

Pevná paliva:

Firma začala na podzim roku 1993 zásobovat domácnosti i několik firem pevnými palivy. Po plošné plynořadice jejími stálými zákaz-

níky zůstávají domácnosti, pro které jsou pevná paliva - především hnědé uhlí, jediným, ale dnes již nejnepříjemnějším druhem topení. Topení uhlím je pracnější a více zatěžuje životní prostředí. Proto nabízíme převážně hnědé uhlí ze Severočeských dolů tzv. bílinské uhlí, které vykazuje menší množství síry a topení tímto uhlím je pohodlnější. Dnes jsou již prodávány automatické kotle na hnědé uhlí, do kterých se přikládá jednou za tři až čtyři dny. Mají dokonalé spalování, splňují emisní limity vypouštěných zplodin do ovzduší a proto tolik nezatěžují životní prostředí.

Topná sezóna sice začíná až na podzim, je však výhodné se předzásobit již v letních měsících, kdy Vás nákup uhlí vyjde až o tisíc korun levněji. Rozvož zabezpečujeme automobily AVIA do 3 tun a LIAZ do 9 tun. /Placená inzerce/

Stavebnictví a jeho financování v roce 2004

Sen žít a bydlet v rodinném domě se stává skutečností a je dostupný pro stále větší počet lidí. Potřeba zajistit pro rodinu vlastní bydlení je stará jako lidstvo samo. S vývojem lidského společenství se vyvíjí i požadavky a nároky na bydlení. Vlastnit rodinný dům je snem mnoha lidí toužících po klidném rodinném životě.

dostatečné příjmy? Vyjít zájemcům vstříc se snaží mnohé firmy nabízející nejrůznější způsoby financování stavby. Jednou z podstatných služeb, které Vám přinášíme, je vyřešení optimálního financování stavby. Možnou kombinací různých produktů a postupů získáme správný výsledek. Dnes se již nabízí řešení pomocí

stavených domů. Naši samozřejmostí je individuální přístup k vám, klientům, a to včetně poradenství. Naším cílem je dopomoci vám ke krásnému domu, který by měl odpovídat regionálním tradicím i současným požadavkům na bydlení. Měl by chránit své obyvatele nejen před klimatickými vlivy, ale současně zabezpečovat a zajišťovat majetek a soukromí rodiny. Vytvářet podmínky pro zdravý rozvoj rodiny a jejich členů od narození až do konce života, včetně výchovy dětí a jejich vzdělávání. Takový dům slouží desítky i stovky let, bude vyvídat další generací o životním stylu a kulturní úrovni jeho stavebníka.

Jsme schopni vám pomoci s vyřizováním formalit na úřadech, vyřídíme vám úvěr, prodáme projekt, v případě výstavby „na klíč“ poradíme výběrem stavební firmy a smluvním ujednáním s ní. Uporozorníme na úskalí, které vás mohou potkat, pokud stavíte sami. Pojistíme a zabezpečíme váš dům. Jestliže si nevíte rady svěťte se do péče profesionálům a kontaktujte nás. /Placená inzerce/

STUDIO PRO PROJEKCI A VÝSTAVBU RODINNÝCH DOMŮ
Příznivé ceny, 520 RD již od 1 mil. Kč, splátky od 5.000 Kč.
Program pro mladé, úvěry, samostatné projekty, dofinancování pozemku, minimální hotovost. Elektronické zabezpečení.
tel: 724 246 387, 724 219 262,
e-mail: studio.vystavby-rd@volny.cz

Stavba nového domu je však značně náročná a finančně nákladná záležitost. Proto je třeba k ní přistupovat odpovědně a trpělivě, abychom nic nezanedbali. Navíc letos dochází ke změnám vlivem vstupu do EU, proto rozhodnutí postavit si dům neodkládejme.

Nejdříve bychom si měli ujasnit, kolik obyvatel bude nový dům užívat, a jaké další nároky má splňovat (drobné podnikání, domácí kancelář apod.). Poté je vhodné vybrat lokalitu a stavební parcelu, pokud ji už nemáme. Zvažte dobře tvar, velikost a šířku stavebního pozemku. Musí mít orientaci vhodnou ke světovým stranám a svažitosti pozemku, neopomeňte posoudit komunikační napojení a dostupnost inženýrských sítí. Současné rodinné domy lze charakterizovat jako městské či předměstské typy, které vzhledem ke způsobu života a soudobému životnímu stylu pronikají i do venkovského osídlení. Další fází je vybrat typový projekt rodinného domu. Projekt rodinného domu je možno v určité míře upravit dle požadavku stavebníka.

Teď zhodnoťme naši finanční situaci! Máme naspořeno nebo

finančních produktů, které dofinancují část nebo i celou stavbu. Jedná se o stavební spoření a hypoteční úvěr. Existují i projekty, které zohledňují situaci mladé rodiny a umožňují pořídit si vlastní a nové bydlení. Řešíme i případy pro klienty s nulovým daňovým přízním, řešíme hypotéky pro klienty pracující ve specifických oborech se složitou strukturou příjmu. Například dálkoví řidiči, lidé pracující v pohostinství, klienti bez hotových prostředků atd.

Jestliže máme vyřešeny výše uvedené záležitosti, pusťme se do výstavby. Těsně před dokončením zhodnoťme bezpečnostní rizika. Každý je osobně zodpovědný za svou vlastní bezpečnost. Bezpečnostní opatření by měla být úměrná hrozícímu nebezpečí dle pořekadla „Můj dům-můj hrad“. Opatření členíme na aktivní a pa-

Provádíme:

- montáž elektrických zařízení
- revize ručního nářadí přístrojem SECUTEST
- montáž hromosvodů • MaR • EPS
- rozvody sítí na venkovní osvětlení
- projektová dokumentace
- revize domovních rozvodů a pouličních osvětlení
- prodej materiálů - velko i maloobchod (po tel. dohodě: 606 354 953, 602 758 327)

ELEKTROMONTÁŽE
ŠEDRLA PETR

Adresa: Tiskárenská 433, 672 01 Moravský Krumlov

tel.: 515 324 222 mobil: 602 520 793, 606 723 520
fax: 515 321 055 e-mail: sedrle.elektro@quick.cz
www: http://web.quick.cz/sedrle.elektro

Okenní a dveřní systémy

FINSTRAL PLASTOVÁ OKNA PRO 21. STOLETÍ
OKNA • DVEŘE • ZIMNÍ ZAHRADY záruka 10 let

**Představujeme Vám úplně něco jiného:
PVC SE ŠARMEM DŘEVA
ZKUSTE TEN ROZDÍL!**

Dvořákova 21 - Agrodům,
7. patro, dveře č. 816, Znojmo
www.plastovaoknafinstral.cz
Pobočka: Medlice 20, tel.: 515 339 345

tel.: 736 688 665, 736 688 592, 515 225 696, fax: 515 225 699

Raiffeisen stavební spořitelna

kancelář: Miroslav, nám. Svobody 22
stavební spoření • vyřízení úvěru,
penzijní fondy • hypotéky • pojištění,
informace o aktuální výstavbě a pozemcích
tel: 724 246 387, e-mail: financni.kancelar@volny.cz

PROFIL FIRMY: RI OKNA s.r.o. OSLAVANY



Společnost RI OKNA s.r.o. vznikla v roce 1994 a od svého počátku se zaměřuje na výrobu a

montáž plastových oken. V současné době se řadí mezi největší výrobce a dodavatele plastových

oken, dveří a doplňků v celé České republice s ročním obrátem ve stovkách milionů korun. Firma je s počtem zhruba 130 zaměstnanců schopna zajistit zakázky od individuálních až po několika milionové objemy dodávek. (Veškerý sortiment mohou zájemci shlédnout na 9. stavebním veletrhu v Brně ve dnech 20. - 24. dubna.)

Od července 2002 je při výrobě využívána nová moderní automatizovaná technologie výroby, jež je podpořena kvalitním vstupním materiálem, profilem Salamander. Ta umožňuje zpracování tvarových a barevných atypů v kombinaci s až čtyřkomorovým profilem oken. Profily Salamander poskytují řadu možností individuálního řešení. Představují vysoký standard, technickou zralost a originální design, který je zárukou komfortu bydlení. Variabilitnost křidel a sloupků umožňuje vytvořit velmi

širokou škálu konstrukcí oken, od nejjednoduššího provedení, cenově přístupného, až po luxusní s jedinečným designem.

Plastová okna i dveře jsou extrémně zatížitelná a jedná se o 100% recyklovatelný materiál. Ani po mnoha letech neztrácejí své vlastnosti: zdravotní nezávadnost, odolnost vůči světelným a povětrnostním vlivům, tvarovou stabilitu. Zároveň si pak doživotně ponechávají svou barevnou kvalitu, snadnou a nenáročnou údržbu. Tříčtyřkomorový plně armovaný systém zabezpečuje stabilitu a zvýšenou tepelnou izolaci. Izolační dvojskla mají koeficient prostupu tepla U 1,1 a v ceně výrobku je také mikroventilace. U dveří se

zhotovuje celoobvodové kování. Zákazník si může volit kromě barevného provedení včetně dekorů dřeva také různé široké příčky ve skle v různých barvách.

Jako doplňkový sortiment firma RI OKNA nabízí síť proti hmyzu, mnohobarevné Euro žaluzie s korálkovým ovládním, rolety a vnitřní i venkovní parapety. Samozřejmou součástí zakázky je návrh, zaměření, doprava, montáž, zednické práce, likvidace odpadu a poskytnutí dostatečné garance v podobě veškerého servisu. Obchodní a technický servis je podpořen přímým zastoupením či autorizovanými zástupci na území celé České republiky, ale i Slovenska, kde firma působí pod názvem

RI - Trade Market SK, spol. s r.o.

Právě nyní - do března - jsou pro zákazníky připraveny mnohé výhody. Jedná se zejména o zimní slevy ve výši až 30% v závislosti od nasmulované zakázky. Bezesporu rozhodujícím faktorem je cena výrobku. Kromě zimních slev firma nabízí také skla s prostupností tepla U 1,1 za cenu U 1,4.

V případě uzavření smlouvy o dílo klient zdarma získá vytvoření optimálního cenového a konstrukčního návrhu, mikroventilaci oken a zaměření stávajících otvorů.

Neméně atraktivní je též soutěž o dovolenou v hodnotě 25.000 korun dle vlastního výběru, která je určena pro naše zákazníky a trvá do 31. března. /Placená inzerce/

Nejkrásnější podlahy jsou dřevěné

Tvrdí majitel firmy ALPHA Group CZ s.r.o. Vladimír Vorel.

Firma vznikla začátkem roku 1997 jako obchodní firma zabývající se vývozem nábytku na zakázku a dalších stolařských výrobků do zahraničí. Posléze začala dovážet i vyvážet podla-

žákazník si ale může objednat kromě dřevěných i podlahy laminátové, korkové, z PVC či přírodního linolea. Firma zajistí také všechny související služby a doplňky - pokládku a renovaci parket, stěrky, lišty, prodej i montáž. Pan Vorel podotkl: „Nejraději

uspokojit i nejnáročnějšího klienta. Zajistíme jakoukoli podlahu, kterou si vymyslí.“

Velkým hitem současnosti jsou tzv. suché stavby s využitím především sádrokartonů. V rámci těchto činností ALPHA Group provádí půdní vestavby, sádrokartonové podhledy a příčky, suché sádrokartonové podlahy, montáž minerálních podhledů, střešních oken i zateplení stěn. „Co zakázka, to originál. Umíme vše navrhnout a zpracovat na míru,“ vysvětlil Vladimír Vorel.

V oblasti kompletních rekonstrukcí bytových jader firma zajišťuje i obkladačské a zednické práce a pokládku dlažeb. Konzultace a zpracování cenové nabídky na jakoukoli práci je zdarma. Cílem firmy je dle majitele kvalita, cena a flexibilita.

O naplňování vytýčeného cíle hovoří mimo jiné i prestižní referenční zakázky, například pro společnost Gity a. s. Brno, Engston Znojmo, BIS Zastávka u Brna, i obchodní dům Tesco.

Mimo to firma ALPHA Group pomohla vyřešit otázku bydlení mnoha rodinám v Ivančicích a širokém okolí vybudováním půdních vestavěb. /Placená inzerce/



hoviny, zejména dřevěné masivní podlahy, které byly pokládány v zahraničí i v ČR. Okruh činnosti dnes lze rozdělit na tři oblasti: podlahy, suché stavby a kompletní rekonstrukce bytových jader.

pracujeme s vlastními odzkoušenými materiály, kdy má zákazník možnost volit v nejšířší škále různých cenových relací. Tehdy jsme schopni poskytnout záruku na práci až 60 měsíců. Dokážeme

Lubomír Becha
VAEPLAN
HYDROIZOLACE
 ploché střechy • balkony, terasy • bazény
 Špičkový materiál, životnost a² 50 let.
 Záruka na práci 10 let.
Vedrovice 288, mobil: 603 885 935
e-mail: lubomirbecha@seznam.cz

PÁKOVÉ VODOVODNÍ BATERIE
 • 5 let záruka
 • keramická kartuš
Posuďte sami ... 299,-
Lubomír Šedrla - PRŮMYSLOVÉ ZBOŽÍ
 nám. TGM 41, M. Krumlov, tel.: 515 322 372

OBKLADY - DLAŽBA
Záviška Jaroslav
 Rybářská 40, Ivančice, tel.: 546 451 649
OBKLADY A DLAŽBA ČESKÉ VÝROBY ZA PŘIJATELNÉ CENY
 Nabízíme vč. obkladačských prací s 5% DPH

Ivančice
PRODEJ A MONTÁŽ PLOTŮ NA KLÍČ
 • veškerý plotový a pletivový sortiment
 • od drátěného Zn a PVC až po dřevěný
 • od sloupků až po branky, brány... i na DO
 • dráty, hřebíky, zahradní doplňky, ...
PLOTOVÉ STÍNÍCÍ CLONY
 pro diskretnost Vašeho domova jako ochrana lešení proti spadu materiálu pro zahradníky jako stínící a ochranné sítě pro sport jako protivětrná bariéry reklamní plocha
www.dasplot.cz
PRODEJNA:
 U Tří kohoutů, IVANČICE, tel.: 777 156 723
MONTÁŽE:
 tel.: 777 595 587, e-mail: dasplot@seznam.cz

ZAHÁJEN PRODEJ
STAVEBNÍ POZEMKY ZNOJMO - PŘÍMĚTICE
 výměry od 1129 m² • šířka od 24 m
 cena vč. IS a pozemku na veřejné prostory od 670 Kč/m²
VÝHRADNÍ PRODEJCE REALITY IRMANNOVÁ
603 290 695, 542 210 141

Pavlík Ivo, Dukovany 221
tel.: 568 865 321, mobil: 602 719 156
 • silikonové těsnění oken a dveří
 • žaluzie vertikální a horizontální
 • předokenní rolety z PVC a hliníku
 • síť proti hmyzu do oken i dveří
 • lamelové dveře, laminátové podlahy
montáž • servis

BAZÉNY
ZASTŘEŠENÍ - PŘÍSLUŠENSTVÍ
 FÓLIOVÉ • LAMINÁTOVÉ • BETONOVÉ • PLASTOVÉ
 VENKOVNÍ • VNITŘNÍ • ZAPUŠTĚNÉ • NADZEMNÍ
 DODÁVKY NA KLÍČ VČ. STAVEBNÍCH A ZEMNÍCH PRACÍ
 REKONSTRUKCE • SERVIS • ÚDRŽBA
VYUŽIJTE VÝRAZNÝCH ZIMNÍCH SLEV
izolace proti vodě - elektromontáže - stavební práce
 Firma VALLA - provozovna: Palackého 104, M. Krumlov, T/F: 515 324 646, 777 123 750

BELIN, s.r.o.
 Radniční 6, 671 72 Miroslav
 tel./fax: 515 333 343, 515 333 107
 e-mail: belinsro@volny.cz
AKCE PLATÍ DO 20. ÚNORA
ZAHAJTE S NÁMI ÚSPĚŠNĚ NOVOU SEZÓNU

Druh materiálu	Cena	Původní cena	mj.
• YTONG 50/25/25 PDK ve zvýšené pevnosti P4-600	59,90	70,30	ks
• Supertherm 44 P+D	42,90	48,40	ks
• Supertherm 40 P+D	36,70	41,20	ks
• KM BETA betonová krytina s povrch. úpravou (10 ks/m ²)	17,99	23,40	ks
• Střešní latě 3 x 5 cm, 5 m délka	9,99	12,50	bm
• Rotaflex TP03 zateplovací vata 16 cm	135,00	155,00	m ²
• Rotaflex TP03 zateplovací vata 5 cm	39,60	46,00	m ²
• Sádrokarton 12,5 mm, 125 x 200 cm	129,00	149,00	ks
• Plovoucí podlaha buk, tř. 32 Snap Silent (zámková s podložkou)	293,00	489,00	m ²
• Hutní materiál - jákl, L, ocel plochá, žebírková, trubky svař. sleva 5%			

Při odběru hlavních materiálů na stavbu poskytujeme objemové slevy a následně zvýhodněné i odběry ostatních materiálů. Zboží dopravujeme vozidlem s hydraulickou rukou. Zajistíme i provedení stavebních prací.

WHC therm., s.r.o.
M. Krumlov, Dr. Odstrčila 51
Kompletní dodávky a montáže domovních i průmyslových rozvodů
VODA • TOPENÍ • PLYN
tel.: 515 322 331
mobil: 602 782 503-4

Nová tvář Vašeho starého okna

Nejslabším článkem domu jsou právě Vaše stará okna a vchodové prosklené dveře, kterými uniká největší množství tepelné energie. Společnost Jenssen přináší řešení, která Vám přinesou nemalé úspory za vytápění domu, či bytu.

Patentem chráněný plastový profil Thermoclip byl vyvinut pro dodatečnou montáž izolačního dvojskla do původních dřevěných oken. Pokud máte problémy s únikem tepla, s náročnou údržbou a čištěním, zatékáním po dešti, či nefunkčností výklopného kování, pantů a klik, pořiďte si okna nová. Jsou-li však Vaše okna v relativně dobrém stavu a chcete získat především zlepšení tepelně-izolačních vlastností, zabránit zarosení skel a ušetřit za topení, použijte renovaci oken plastovými profily.

K upevnění izolačního dvojskla slouží Profil TC 08, který se dá použít na všechny typy původních dřevěných oken, které jsou

známé pod lidovým názvem „šroubovací“. I u oken kastlíkových, tj. oken umístěných za sebou, plastový profil pomůže tepelně-izolační vlastnosti vylepšit.

Renovaci Vašich dřevěných oken získáte: moderní vzhled (podařeno plastových oken, snížení tepelných ztrát až o 60%, snížení rosení oken až o 95%, zvýšení zvukové izolace až o 30 dB, zlepšení průhledu, prodloužení životnosti oken, snadnou údržbu (okna již při mytí nebudete muset šroubovat) a ochranu proti slunečnímu, včetně UV záření. Neposlední výhodou je, že pokud máte ve svých oknech namontovány meziskelní žaluzie, dají se použít i po renovaci, čímž oproti použití plastových oken ušetříte další finanční prostředky. Mezi doplňkové služby patří nátěr oken, montáž nových parapetů, silikonová těsnění, nové kování, žaluzie a síťky proti hmyzu.

Rekonstruovaná okna získají prodlouženou životnost s dobou návratnosti vložených investic cca pěti roků. U plastových oken je návratnost 15-20 let. Montáž i materiál je se zárukou a 5% DPH.

A kolik zaplatíte? Za renovaci balkonových dveří 90 x 240 cm od 2.075 korun, za okno otáčivé - panelové 210 x 160 cm od 3.860, 120 x 160 cm od 2.075, 180 x 160 cm od 3.470 a trojkřídle 210 x 150 cm od 4.380 korun. Ceny jsou odvislé od hodnot izolačních skel (2,8 - 1,1) a celkového rozměru skla.

Provádíme nezávazné konzultace, u kterých Vám zkontrolujeme technický stav oken (závěsy, výklopné mechanismy, nutné opravy), zaměříme potřebné rozměry a sestavíme cenovou nabídku.

Bližší informace i termín konzultace si dohodněte u našeho autorizovaného partnera: Josef Valášek, Bezkov 83, Znojmo, tel.: 515 236 575, 605 556 299. /Plac. inzerce/



Pionýrská 540
Moravský Krumlov
tel.: 515 323 937
fax: 515 323 937

e-mail: whccerny@oknet.cz
pracovní doba: dle tel. dohody
prodejna: po-pá 7.00-16.30, so 8.00-10.30

PRODEJ:

spojovací komponenty • vodoinstalační a topenářský materiál • hutní materiál • stavební kování • nářadí • elektro-nářadí • zahradní nářadí • drobné kovové zboží • prodej technických plynů

VODOINSTALATÉRSKÉ, PLYNOINSTALATÉRSKÉ A TOPENÁŘSKÉ PRÁCE

výroba a montáž ocelových konstrukcí • projektová dokumentace • revize • tlakové zkoušky • vložkování komínů
tel./fax: 515 322 833

Systemy vytápění rodinného domku

S růstem cen energií a tepla rostou i nároky na kvalitní řešení systému vytápění rodinného domu. Projektovou dokumentaci je nutné zadat projektantovi specialistovi, který na základě provedeného výpočtu tepelných ztrát navrhne vhodný systém a odpovídající výkon ústředního topení, včetně návrhu regulace. Podle topného média v místě stavby se rozdělují vytápění na plynové, elektrické, výjimečně se realizuje vytápění na tuhá paliva (uhlí, dřevo).

Podle způsobu vytápění se v rodinném domku dělí systémy na klasické rozvody k radiátorům v jednotlivých místnostech a na vytápění podlahové, buď podlahovými rozvody teplé vody, nebo systémem přímotopných elektrických kabelů. Výhodou vytápění pomocí radiátorů je snadná

a rychlá ovladatelnost tepelné pohody v jednotlivých místnostech. Podlahové vytápění má podstatně delší dobu náběhu, ale vytváří příjemný pocit tepla rovnoměrně v celém domě. Oba tyto systémy lze kombinovat, např. podlahové vytápění použijeme v koupelnách a v místnostech s vyšší světlostou výškou především v přízemí rodinného domu.

Celý systém vytápění je vhodné doplnit prvky regulace podle individuálních požadavků stavebníka. Kvalitně provedená regulace je tou nejlepší investicí. Rovněž systém vytápění provádějí specializované firmy a dokladují je provedenou tlakovou topnou zkouškou, u elektrického vytápění výchozí revizí.

Jak si vybrat vhodný plynový kotel do novostavby? Dnes se již

stalo běžným standardem, že i velký rodinný dům, který je obýván více lidmi a je vybaven 2-3 koupelnami, má tepelnou ztrátu menší než 10-12 kW. Tuto ztrátu má samozřejmě pouze tehdy, pokud poklesne venkovní teplota pod tzv. výpočtovou hodnotu (obvykle -12 °C). Je ovšem všeobecně známo, že běžné teploty v zimním období se pohybují v rozmezí -5 až +5 °C. V praxi to pak znamená, že skutečně požadovaný výkon pro vytápění takového objektu se po většinu zimy pohybuje okolo 25 - 50 % jeho tepelné ztráty, tj. v rozmezí 3-6 kW. V nabídce spotřebičů na našem trhu lze snadno najít desítky různých typů kotlů, které ohromují svými parametry při provozu na maximální výkon. Velice obtížně se však hledá takový

spotřebič, který je schopen optimálně vytápět objekt s malou tepelnou ztrátou a má zároveň dostatečnou výkonovou rezervu pro komfortní přípravu teplé užitkové vody. Je-li minimální výkon spotřebiče vyšší než je okamžitá tepelná ztráta domu, kotel neustále cykluje (zapíná se a vypíná). Důsledek je pak značně tristní. Na jedné straně prudce stoupá spotřeba plynu a na druhé straně stejně dramaticky klesá životnost výrobku (kotel sepne až 40.000x za rok). V případě moderní novostavby jsou tedy běžné kotle s minimální hranicí výkonu okolo 5 kW velice špatnou volbou a nic na tom nezmění ani fakt, že se plně osvědčily například při plynofikacích starších domů s tepelnou ztrátou okolo 25 kW. /abé/

Interiérové dveře

Vnitřní dveře patří mezi konstrukce, které významně ovlivňují nejen funkčnost rodinného domu, ale i celkový výraz interiéru. V současnosti se nejvíce používají dřevěné nebo dýhované v obložkové zárubni, různé profilované a prosklené. Nejčastěji pak dveře otočné jednokřídlové nebo dvoukřídlové, které všichni dobře známe. Shrnovací dveře jsou v provedení plast nebo koženka, nejsou však příliš estetické a zužují prostor mezi zárubněmi. Dalším známým systémem jsou dveře posuvné, kdy se křídlo posouvá po liště kolem stěny. Strana, kam je směřován posuv, však musí zůstat prostá obrazů nebo polic. Významnou inovací jsou posuvné dveře, které se posouvají do zdi. Umožňuje to pouzdro na posuvné dveře. Do zdi je zabudovaný rám z pozinkovaného plechu, do kterého jsou dveře zavěšeny. Stěna může být cihelná, z porobetonu, nebo i ze sádkokartonu. Tento systém umožňuje i použití dvoukřídlových dveří. Znamená významnou úsporu místa, snadnou manipulaci s dveřmi a nehluký provoz.

Dveře fóliované - kvalitou výroby splňují nároky na funkčnost dveří. Ale přece jen se jedná o imitaci různých dřevěných dekorů. Ve prospěch jejich koupě hovoří jednoznačně nižší cena. Dveře s přírodní dýhou bychom ještě před několika lety řadili do luxusní třídy, vzhledem k jejich výjimečnosti a ceně, by disponují mnohými nespornými výhodami. V interiéru působí teple a útulně. Obavy nemusejí mít ani alergici, protože povrch dveří je opatřen zdravotně a ekologicky nezávadnými laky. Dveře jsou tvarově stále, nekrouť se ani po delším čase, protože nesesychnají a těžko na nich budete hledat praskliny. Hospodyňky určitě ocení snadnou údržbu.

Koupelna s minimální údržbou aneb braňme se tvrdé vodě

Co dnes konečněho uživatele zajímá, je kromě toho, aby se mu zařizovací předměty v koupelně líbily i to, aby splňovaly kvalitativní a praktické požadavky. Muži upřednostňují (pokud jim to manželky dovolí) technické řešení, ženy naopak jsou designově náročnější, ale obě skupiny kladou důraz na bezproblémovou a dlouhou životnost výrobku, s pokud možno co nejmenšími náklady na údržbu a provoz.

Tyto požadavky dnes již řeší většina solidních výrobců speciálními úpravami povrchu, bohužel každý pod jiným názvem, což ztěžuje orientaci pro spotřebitele, nicméně užitek je obdobný. Zdravotní keramika technologií

zdvojeného glazování prakticky vylučuje pórovitost výrobku a jakákoliv nečistota po povrchu sjede jako korálky do odpadu. Povrch pak zůstává čistý a navíc suchý. Důležité je, aby povrch porcelánu byl ošetřován tekutými čistícími prostředky s měkkým hadříkem. Životnost a účinnost je pak téměř neomezená.

Velmi důležité pro údržbu armatur, jejichž údržba je vzhledem k různé kvalitě a tvrdosti vody ve vodovodním řadu nejchoulostivější, je dodržet údržbu doporučenými a neagresivními čistícími prostředky.

Všechna zakončení armatur by měla být vybavena vstupním filtrem pro zachycení nečistot, dále

Elektromontáže Šedra - kompletní služby

Automobily s logem firmy Elektromontáže Šedra potkáváme v okolí Moravského Krumlova často. O tom, co všechno firma sídlící v MK na Tiskářské ulici dělá, jsme si povídali se zaměstnancem společnosti Antonínem Košíčkem.

„Provádíme prostě kompletní realizaci od projektu až po rožnutí poslední zárovky. Montujeme a opravujeme elektrická zařízení s napětím do 1000 V. Provádíme revize, montáž hromosvodů, rozvody sítí nízkého napětí. Přijímáme zakázky na montáž rozvodů domácích a státních telefonů, místního rozhlasu, veřejného osvětlení a kabelových rozvodů. Navíc děláme revize ručního zařízení přístrojem Secutest.“

Vysvětlíte čtenářům, co tato revize obnáší.

Veškeré elektrické nářadí, které není pevně zabudované a zapoju-

jeme je přes šňůru do zásuvky, podléhá pravidelným revizím. Tímto novým přístrojem zajišťujeme všechny předepsané zkoušky dle nových norem.

Kdo a jak často si musí nechat svá zařízení přezkoušet?

Každý, kdo nějaké zařízení používá. Četnost revizí je dána tím, jak je často používán, například u prodlužovaček jde o tři měsíce.

Jaká je cena revize?

My to děláme za 50 korun za kus, ale ceny se řídí sazebníkem v rozmezí do 120 korun.

Můžete charakterizovat strategii Vaší firmy?

Rádi bychom uspokojili každého zákazníka kvalitní a rychlou prací. Máme všechny pracovníky v oboru vyučené odborníky, kteří si neustále formou doškolovacích kurzů zvyšují kvalifikaci.

Jaký je region vaší působnosti?

Region, který společnost obhospo-

daňuje, zahrnuje nejen Krumlovsko a Znojensko, ale v podstatě celou republiku. Pozitivní pro zákazníky je, že se firma rozšiřuje i na sever od Moravského Krumlova a své uplatnění čím dál víc nachází přímo v Brně.

Připravujete nějaké novinky pro tento rok?

Samozřejmě, že si každý zájemce může vybrat veškeré zboží a jeho designové provedení dle katalogů a nově firma nabízí také maloobchodní i velkoobchodní prodej zboží po předchozí telefonické domluvě.

Kterými významnými zakázkami z posledního období se můžete pochlubit?

Byly to především práce pro firmy: SD Jednota MK, Jatky s.r.o. MK, IREL s. r. o., Petrof s.r.o. a Joka. Dalšími významnými partnery jsou například Vertex, Jatky či ČAS Service.

/Placená inzercie/

SPOŘENÍ S LIŠKOU JE ZÁKLADNÍM KAMENEM VAŠÍ BUDOUCNOSTI

Tajemství, jak získat vlastní domov, je ukryto ve jménu stavebního spoření s liškou. Spoření u Českomoravské stavební spořitelny představuje základní kámen Vašeho snu o lepším bydlení. Určitě i Vy sníte o hezkém rodinném domku se zahradkou, nebo o pěkném bytě v osobním vlastnictví. Možná chcete pro své děti vybudovat podkroví, přestavět bytové jádro či realizovat projekt, jako je elektroinstalace, ústřední topení, oprava oken a střešy nebo nová fasáda? Ať už jde o jakákoliv přání, pomocí stavebního spoření u ČMSS svých cílů dosáhnete rychle a jistě. Dokladem toho je téměř 2 000 000 spokojených klientů a aktuální stav více než 250 000 poskytnutých úvěrů a mezilůvůrů.

Ptáte se, čím je stavební spoření u Českomoravské stavební spořitelny tak zajímavé?



- Stavební spoření podporuje stát 15% z ročně uspořené částky, maximálně však 20.000, což za 6 let spoření představuje částku 132.500. Čtyřlenná rodina tak může za 6 let získat až 530.000 korun.
- Vaše úspory jsou zhodnoceny roční úrokovou sazbou 2% p.a.
- Výhodný roční 4,8% úvěr lze splácet dle sjednané varianty až dvanáct let.
- Meziúvěry úročeny již od 5,7%.
- Každý klient může také získat Kartu klienta, která mu zajistí slevu na nákup zboží a služeb u téměř 3000 firem.

SPLŇTE SI SEN O KRÁSNÉM DOMOVU!

Kancelář obchodního ředitele - Alena Vítů
TGM 40, 672 01 Moravský Krumlov
tel.: 515 321 246, 603 327 050, 736 484 555



rohovými ventily s filtrem při napojení armatur. Cenové navýšení oproti standardním ventilům je opravdu minimální. Odborné velkoobchodní společnosti pak přes specialisty nabízí poměrně pestrou nabídku různých zařízení, které vodu fyzikálním způsobem změkčují.

U sprchových zástěn je pak důležité vybrat výrobek, kde se při úpravě skla nejedná o impregnaci, kterou je nutné neustále obnovovat, ale kde se jedná o trvalý charakter úpravy povrchu skla. Zde je třeba při výběru typu sprchového koutu myslet i na těsnící části koutu.

Poslední skupinou jsou vany

i vaničky, kde dnes výrobci nabízejí povrchy pro snadnou údržbu dokonce s antibakteriální úpravou povrchu. U sprchových vaniček potom nezapomeňte na možnost protiskluzné úpravy dna vaničky, což ocení nejen starší generace uživatelů.

Problém s tvrdou vodou může mít nejen Vaše pračka, ale i Vaše koupelna. Investice do koupelny bývá mnohdy vysoká a proto ve vlastním zájmu dbejte na kvalitní dlažbu, kachličky a filtraci armatur. Doporučujeme obrátit se na specializovaný velkoobchod, který Vám prostřednictvím instalátérských firem nabídne profesionální služby a informace. /red/

OSP spol. s r.o.

stavební a obchodní firma

OSP spol. s r.o., Okružní 394, Moravský Krumlov
Tel./Fax: 515 322 341, mobil: 603 768 516, E-mail: osp-mk@volny.cz

- občanská, bytová a průmyslová výstavba
- rekonstrukce, opravy a sanace budov
- výroba a doprava betonu (certifikovaná betonárna)

Komplexní vyřízení dokumentace v rámci realizace zakázky: projekt, stavební povolení, kolaudace

STOLAŘSTVÍ - TRUHLÁŘSTVÍ OSP spol. s r.o.

OSP spol. s r.o., Okružní 394, Moravský Krumlov
Tel./Fax: 515 322 341, mobil: 737 285 087, E-mail: osp-mk@volny.cz

- EUROOKNA, DVEŘE
- ZIMNÍ ZAHRADY
- NÁBYTEK NA MÍRU

Garance nejnižší ceny!!!
Garance nejnižší ceny!!!

U nás vyhrává zákazník !!!



KUCHYŇSKÉ STUDIO MORAVSKÝ KRUMLOV

Okružní 394, tel.: 515 320 718
(areál OSP)

Provozní doba: Po - Pá 8.00 - 17.00 hodin
So 8.00 - 11.00 hodin

Vzorková prodejna



Chcete si pořídit novou kuchyňskou linku? Hledáte moderní kuchyňské studio v našem regionu? Představujeme vám prodejnu přímo v Moravském Krumlově, která funguje od října roku 2002. Na vše, co by vás mohlo zajímat, jsme se zeptali majitele firmy TPZ s.r.o. pana Černého.

Jaké zboží ve Vašem obchodě zákazník najde?

Na ploše 200 m² si může každý vybrat ze sektorových

kuchyňských linek, pracovních desek, sestav kuchyňských linek, rohových lavic, stůlů, židlí, drátěného nerezového programu a dalších výrobků. **V názvu máte kuchyňské studio. Znamená to, že kuchyně jsou v centru vašeho zájmu?**

Máte pravdu. Přímo na prodejně je vystaveno téměř dvacet kuchyňských sestav, aby si zákazník mohl udělat představu, jak kuchyň, kterou si z katalogu vybral, vypadá.

Jaké služby zájemcům o kuchyni nabízíte?

V případě zájmu klienta zpracujeme na počítači projekt a provedeme cenovou kalkulaci. Naším cílem je prodávat zboží cenově dostupné ve standardní kvalitě. Další užitečnou službou je odborná montáž kuchyňských linek našim pracovníkem. Vycházíme ze skutečnosti a z praxe, že pokud si klient kuchyň montuje sám, může dojít k poškození dílů.

Proto zájemcům linku zavěsíme, usadíme pracovní desku, na místě nařežeme věncové lišty a vyřežeme do pracovní desky dřezy. Na majiteli nové kuchyně je pouze provést přípravu před montáží, s čímž mu poradíme formou konzultace při objednávce ve studiu. **Samozřejmě součástí moderních kuchyní jsou různé kovové doplňky. Vedete také tento sortiment?**

Ano, jde o tzv. drátěný nerezový program. Zákazníci si u nás mohou vybírat ze široké nabídky různých drátěných poliček, nosičů, držáků, sloupů, košů, věšáků a tyčí. Největším hitem je v současnosti tzv. multifunkční sloup od podlahy až ke stropu, na který je možno připevnit různé drátěné prvky včetně osvětlení.

Které kuchyně jdou nejlépe na obbyt?

Současným trendem jsou kuchyňské sestavy značky NIKA. Novinkou pro letošní rok je kuchyňská linka NIKA 250 cm široká za velmi slušnou cenu necelých deseti tisíc korun. **Problémem ovšem bývají dodací lhůty. Za jak dlouho sestavu dodáte?**

Naše firma se snaží o co nejkratší dodací termíny. V praxi to znamená přibližně 14 pracovních dní, i když někdy může dojít ke zdržení díky

zpožděné dodávce z výroby. **Kuchyň ale není pouze linka. Co dále umíte nabídnout?**

U doplňkového sortimentu - stoly, židle, rohové lavice aj. - jsme schopni nabídnout zboží ve všech cenových relacích (například od stůlů za 1.550 korun až po stoly za 20.000). Rovněž tak u rohových lavic a dalších výrobků. Velký výběr máme také u dřezů firem FRANKE a REGINOX. U některých typů, které odebíráme v paletovém množství, se dokonce dostáváme pod ceny hypermarketů.

Kromě nových sestav kuchyňských linek NIKA připravujete ještě nějaké novinky?

Na prodejně nabízíme i ratanový nábytek, který je v současné době velmi moderní a oblíbený. Zájemci o něj si budou moci brzy vybrat z nabídky v novém katalogu, který je nyní ve vývoji.

V jakých cenových relacích se rattan pohybuje?

Snažíme se o co možná nejpříznivější ceny. Protože prodáváme nábytek dovezený přímo z Asie, myslím si, že naše ceny jsou opravdu super. **Co byste závěrem vzkázal zákazníkům?**

Těšíme se na Vaši návštěvu u nás a děkujeme Vám všem, kteří jste si již kuchyňskou linku zakoupili. /Placená inzertě/

KDE NÁS NAJDETE ?

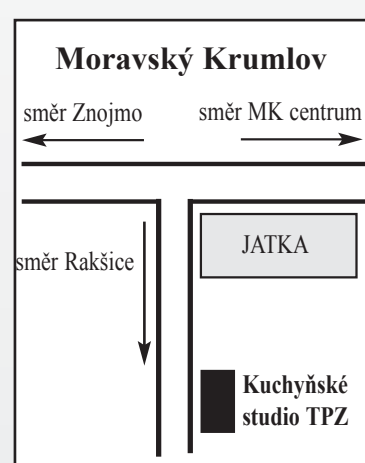

Multifunkční sloup

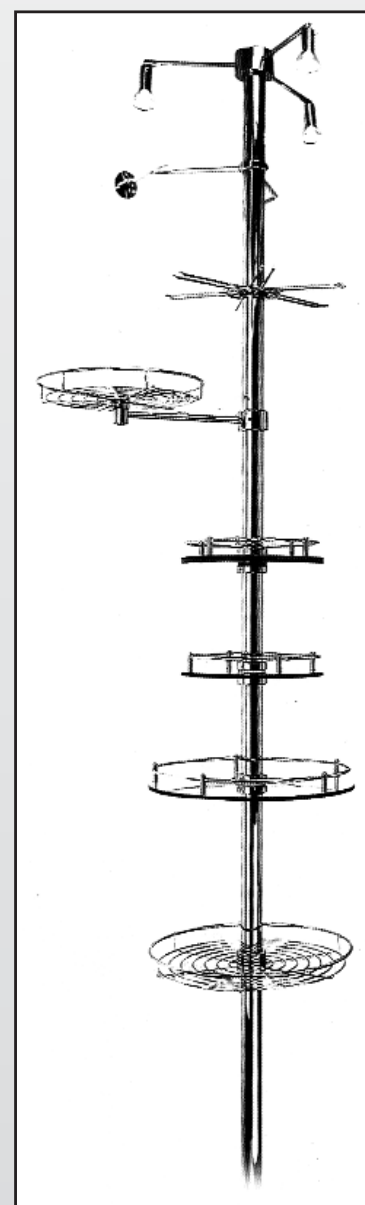

Kuchyňský rohový set MONIKA
cena:
od 3640,- Kč



KUCHYŇSKÉ SESTAVY



Kuchyňská linka NIKA - Tafla
cena: 6510,- Kč

Kuchyňská linka OLA



NOVINKA ROKU 2004

Zimní zahrady a okna od firmy IVAPLAST s.r.o.

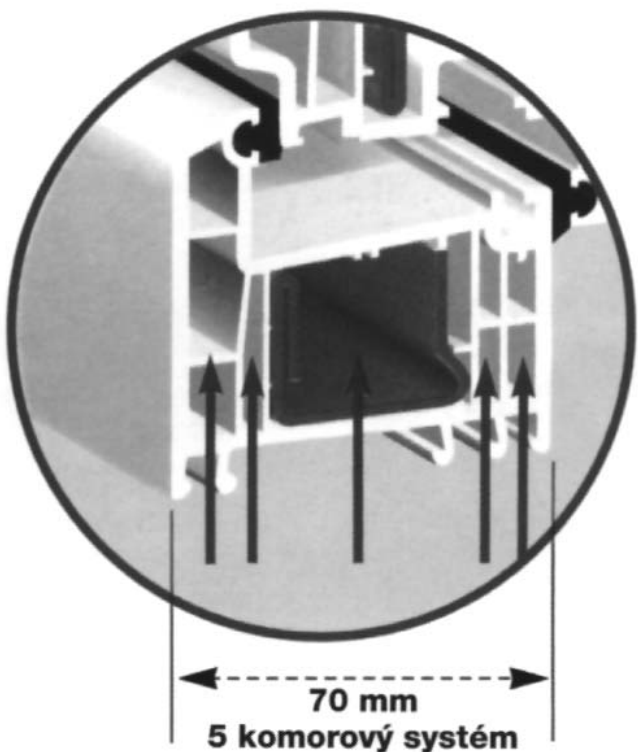

Jsme regionální firma s působností především v okruhu 40 km od Ivančic. Naše práce je podložena sedmiletou zkušeností a stovkami spokojených zákazníků.

Plastová okna a dveře z vysoce kvalitních profilů TROCAL a REHAU vynikají dlouhou životností, rychlou návratností vložených prostředků ve formě úspor nákladů na topení (až 30%), vynikajícími tepelnými a zvukovými vlastnostmi a snadnou údržbou. Jsme schopni zákazníkům nabídnout nejen 4 - komorové profily za cenu 3 - komorových, ale i 5 - komorové profily s minimálním cenovým navýšením, které se rozhodně díky svým špičkovým

parametrům vyplatí. Dodávané výrobky jsou ve 14 barvách, včetně imitace dřeva.

Jsme specialisty také na **zimní zahrady**, které příjemně rozšíří obytnou plochu Vašeho domu a stanou se oázou klidu a zeleně, ve které si odpočínáte od každodenního shonu a stresu. Oživí interiéru i exteriér a přinesou do Vašeho života novou kvalitu. Dodáváme a montujeme zimní zahrady v nejrůznějších provedeních dle přání zákazníka. Zajistíme kompletní servis - konzultaci a poradenství, návrh řešení, přípravu projektu i vlastní realizaci. Naše do nejmenších technických a estetických detailů dotažené zimní zahrady

Vám umožní celoroční využití Vaší terasy, části zahrady, u vhodné - (vzhledem k světovým stranám) situovaných objektů - dokonce celoroční vytápění. Systémem vyvinutým výhradně pro zimní zahrady jsme schopni pokrýt jakýkoli návrh formy, tvaru a vybavení.

Dalším sortimentem jsou **střešní okna v plastovém i dřevěném provedení**, s kyvným křídlem nebo s výklopně-kyvným křídlem, umožňující jak vyklopení celého křídla tak i přetočení. Střešní okna jsou zasklena bezpečnostním, tepelně izolačním dvojsklem k-1,1W/m²K se zvýšenou ochranou proti krupobití. Důvody, proč zvolit tato okna: Ovládání klikou umístěnou na spodním okraji křídla, tři způsoby otevírání, výběr materiálu - dřevo (lamelovaná borovice), PVC (s vyšší odolností proti průrazu), izolační dvojskla, parozábranná fólie, možnost dodatečného vycentrování křídla, nastavitelná síla samozdvihu.

Dnes jsou velmi žádanými výrobky také **bazény**. Bazén a příslušenství, které si vyberete, Vám dovezeme a nainstalujeme po celé republice. Rozměry, hloubku a provedení schodů si určíte sami. Bazény se vyrábějí v barvě šmolkové modré - na přání zákazníka je možno zvolit i jiný odstín. Je možno dále zajistit zastřešení ve dvou až třech provedeních, individuálně podle potřeby a podmínek zákazníka. Příslušenství je rovněž dodáváno podle přání zákazníka dle výběru a je kompleťováno při montáži bazénu. Při předání montáže-komplectace obdrží zákazník záruční list, doklad o těsnosti, případně o revizi

provedené EI. Provedeme také zimní odpojení a jarní připojení, chemické ošetření vody.

Současně dodáváme **jímky, septiky, nádrže** na pitnou vodu a ostatní kapalné či sypké látky, nádoby a další nádrže z polypropylénu. Výrobky jsou zhotoveny z polypropylénu PP MOSTEN 55512 síly 8 - 80 mm, v různých barevných modifikacích, materiál je atestován pro styk s potravinami a pitnou vodou, odolný vůči kyselinám, stabilizovaný UV. Jsou dokladovány zkouškou o nepropustnosti.

Jednou z novějších činností firmy jsou **přístřešky, pergoly** a veškerá zastřešení vchodů, světlíků, bazénů, balkonů i teras z polykarbonátu.

Všem klientům **zdarma nabízíme zaměření a poradenství na místě a zpracování cenové kalkulace**. Snažíme se o kvalitu a důraz klademe na odbornou montáž. Můžeme dodat levnější produkty za minimální cenu, ale i špičkové zboží pro nejnáročnější. Specialitou je dvojsklo s koeficientem K 1,1, který se při použití plastového rámečku blíží hodnotě 1,0. Je samozřejmostí demontáž starých oken bez poškození fasády, montáž včetně zednických prací, doprava výrobků, odvoz odpadu a dodání veškerého okenního příslušenství (parapety, žaluzie, síť proti hmyzu i rolety). Všechny výrobky dodáváme i na splátky s možností 0% navýšení. Nyní poskytujeme **zimní slevy až 30 %**.

Věříme, že i Vám dokážeme nabídnout výrobek nebo službu, kterou právě hledáte a těšíme se na shledání s Vámi. /Placená inzerce/

WHC THERM spol. s r. o. Moravský Krumlov

Firma byla založena 1. listopadu 1993, kdy se začal plynofikovat znojemský okres. Má 12 stálých zaměstnanců a při větších akcích je schopna přibrat smluvní spolupracovníky. Převažující obor podnikání je vodoinstalátérství, montáž vyhrazených plynových zařízení a obchodní činnost. Firma sídlí v Moravském Krumlově na ulici Dr. Odstrčila 51 a jednatelem jsou Richard Walenta a Pavel Hrubý.

Soukromým osobám i organizacím nabízíme tyto práce:

- » kompletní dodávky a montáže plynovodů, ústředního a etážového topení, rozvodů vody
- » dodávky spotřebičů (kotle, sporáky, bojler)
- » rekonstrukce a opravy stávajících topných systémů
- » regulace topení
- » montáže a opravy vnitřních i venkovních odpadů
- » prodej instalačních materiálů, zařízení předemtu i spotřebičů s možností dodávky na místo určení
- » záruční i pozáruční servis;
- » revize plynu, vody, topení, vložkování komínů a další.

Samozřejmostí je zajištění projektové dokumentace, konzultace na místě určení, zpracování návrhu řešení včetně kalkulace.

Kontakty: tel./fax: 515 322 331; mobil: 602 782 504, 602 782 503, mail: whc.therm@tiscali.cz

Jednatel firmy, pana Walenty, jsme se zeptali: Jaké cíle si firma WHC THERM vytýčila?

Snažíme se svým zákazníkům z celého znojemského okresu poskytnout dostupné služby prvotřídní kvality v co možná nejkratším čase. V případě havárií jsme k dispozici také mimo pracovní dobu. V regionu působíme již dlouho, dlouho jsme si budovali jméno, proto si renomovaný vysoký standard svých služeb chceme udržet i nadále.

Kterou největší zakázku jste zvládli v loňském roce? Největší akcí loňského roku v MK byla plynofikace kotelny a ústřední vytápění v nově budovaném Domě s pečovatelskou službou.

A další aktivity?

WHC THERM zajišťuje údržbu, rekonstrukce a opravy bytového fondu pro Správu majetku MK i pro bytové družstvo Krumlov, které obhospodařuje sídliště.

Čím chcete při současné konkurenci nalákat nové zákazníky?

Můžeme se prosadit cenou a kvalitou. V zimních měsících nabízíme slevy na montáž i vybraný materiál až do výše 15%. Na provedenou práci poskytujeme o rok vyšší záruční dobu než jsou zákonem požadované 2 roky. Jsme schopni zajistit také kompletní rekonstrukci bytových jader i větší investiční celky. /Placená inzerce/

STAVEBNÍ FIRMA DUBŠÍK A HOLÝ

- stavební a obkladačské práce
- stavby na klíč
- půdní vestavby i nástavby
- opravy a rekonstrukce
- demolice
- pokládka zámkových dlažeb
- zateplování fasád

Němčice 301, 664 91 Ivančice
tel./fax: 546 452 269
mobil: 723 446 996,
604 117 744, 723 715 449

Stavebniny TRADE s.r.o.

Dvořákova 639 Karlovska 7
(naproti „Pianky“) Dolní Kounice
Moravský Krumlov tel.: 546 421 910
tel.: 515 323 320

VÁŠ SPOLEHLIVÝ DODAVATEL
STAVEBNÍHO MATERIÁLU

PRODEJ A STAVBA
KRBOVÝCH VLOŽEK - OCEL, LITINA
KRBOVÁ KAMNA, KACHLOVÁ KAMNA

ČESKÝ VÝROBCE

- KOMPLETNÍ KRBY
- KRBOVÉ VLOŽKY
- VČETNĚ OBESTAVBY
- VELKÉ VÝKONY
- DO OTOPNÝCH TĚLES

ZÁRUKY NA KRB
OD TŘÍ DO ŠESTI LET

VZORY KRBŮ A KRBOVÝCH KAMEN
NÁVRH KRBŮ • PRODEJ KRBOVÝCH
VLOŽEK 80-TI TYPŮ • DOVOZ NA MÍSTO
OBEZDĚNÍ VČETNĚ DOPLŇKŮ
STAVEBNÍ ÚPRAVY

NA ULICI BRNĚNSKÁ 21, TŘEBÍČ
tel.: 568 822 552, 568 822 666,
mobil: 777 760 751 - 2

GENAO agentura, s.r.o.

- Váš osobní hypoteční poradce
- bezplatné poradenství
- vyřízení hypotéky zdarma

tel.: 724 110 363, 515 323 396

GE Capital Bank

HYPOTÉKA

PŘESTAŇTE SNÍT, ZAČNĚTE BYDLET

Hypotéka od GE Capital Bank
Nové bydlení pohodlně, rychle a bez starostí

Proč hypotéka?

- Je to jednoduchá a dostupná cesta k bydlení, jaké jste vždy chtěli
- Už dávno neplatí, že by hypotéka byla jen pro bohaté
- To, co zaplatíte na nájemném, můžete investovat do vlastního - srovnajte své současné náklady na bydlení s vyšší měsíční splátkou hypotéky
- Vložit peníze do nemovitosti je jedna z nejbezpečnějších investic

Proč u GE Capital Bank?

- Hned víte, na čem jste - už na první schůzce Vám řekneme, kolik Vám půjčíme a jak bude vypadat Vaše měsíční splátka
- Vše s Vámi krok za krokem absolvuje náš hypoteční osobní bankéř, který Vám bude kdykoli k dispozici
- Termíny a místa všech schůzek si určíte sami tak, aby Vám to vyhovovalo
- Při sjednávání hypotéky zohledníme Vaše individuální požadavky

Sečteno a podtrženo, hypotéka od GE Capital Bank je opravdu výhodná.

BANKA JINAK

Orientační výše měsíční splátky úvěru v prvních letech splácení po uplatnění daňových odpočtů při sazbě 4,89%

splátčnost 20 let	300 000	400 000	500 000	600 000	700 000	800 000	900 000	1 000 000
	1 700	2 300	2 800	3 400	3 900	4 500	5 000	5 600
1 100 000	1 200 000	1 300 000	1 400 000	1 500 000	1 600 000	1 700 000	1 800 000	
6 100	6 700	7 200	7 800	8 300	8 900	9 400	10 000	
1 900 000	2 000 000	2 500 000	3 000 000	3 500 000	4 000 000	4 500 000	5 000 000	
10 500	11 100	13 800	16 600	19 300	22 100	24 800	27 600	

Máte zájem o první informativní schůzku?

Karel Střecha
Hypoteční osobní bankéř
GE Capital Bank, a.s.
T. G. Masaryka 41, Moravský Krumlov
Tel: 515 266 441-4

Tel.: 515 200 482
Fax: 515 200 479
Mobil: 603 357 720
E-mail: karel.strecha@ge.com
http://www.hypoteka.cz

Příští inzertní příloha
v čísle 5/04:

Cestovní kanceláře

LETOKRUHY

Co jsou to letokruhy? Je to čas vepsaný do kmenů stromů. Je to záznam života, jak plyne. Stopa jednotlivých roků, z nichž některé byly dobré, jiné horší. Ukazuje, jak strom rostl a silil, jaké měl podmínky a jak jich využil.

Také lidský život je poznamenán letokruhy. I my máme někdy dobré, jindy horší podmínky k životu. Ale vždy je tu možnost růstu. Záleží jen na nás, jestli ji využijeme.

Letokruhy je volné sdružení několika lidí, kteří svou pracovní náplní chtějí přispět k růstu každého jedince. Každý z jiného pohledu, každý po svém. Někdo se více zabývá lidským tělem, jiný jeho duší. Obojí však patří nevyhnutelně k sobě, protože naši duševní pohodu ovlivňuje dobrý zdravotní stav a kondice a naopak, vědci již dávno prokázali, že stav naší mysli má zásadní význam na zdravotní stav člověka.

Ivanu Procházkovou z PORADNY PRO ROZVOJ OSOBNOSTI znáte již z naší inzerce. Najdete ji v Ivančicích, v budově Ekotexu, Široká 1. v prvním patře. Původní profesí je vizážistka, učí tedy lidi tomu, jak nalézt a podtrhnout svou vlastní jedinečnost, vyzdvihnout přednosti a korigovat drobné nedostatky postavy. Krásní a úspěšní lidé se liší od těch ošklivých především tím, že jsou si vědomi svých předností a umějí je prodat. Líbit se sám sobě je prvním krokem k našemu úspěchu.

Poslední léta se věnuje i korekcím myslí metodou MANDALA ŽIVOTA. Naše životy se řídí různými pravidly a zákonitostmi, z nichž mnohé jsme přejali již v dětství a v dnešní době nás spíše omezují a brzdi. Mandala života nám pomáhá tyto zákonitosti pochopit, umožňuje nám nový pohled na svět a věci kolem nás. Tím, že změníme přístup k okolnímu světu, změni se postupně i svět kolem nás.

V PORADNĚ PRO ROZVOJ OSOBNOSTI se můžete setkat také s RNDr. Alenou Bratkovou. Věnuje se astrologii a chodí se k ní radit převážně lidé, kteří se ocitli na životní křižovatce a potřebují vědět, jakým směrem se jejich život bude ubírat. Pokud se trápí psychicky nebo i fyzicky, může jim pomoci léčba homeopatií, která představuje neškodnou alternativu soudobé medicíny a zabere mnohdy i tam, kde alopatické nemůže nic nabídnout. V poradně se můžete nechat vyšetřit i pulsní diagnostikou, prověřit stav osteoporózy nebo si zakoupit různé potravinové doplňky a kosmetiku.

Dnešní společnost stojí na mužských principech chování a ovládají ji především muži. Cestou k znovuobjevení ženy v každé z nás může být orientální břišní tanec. Do GEMINI CENTRA Katky Pokorné chodí ženy všech věkových kategorií, od malých děvčátek přes těhotné, maminky s dětmi, až po zralé ženy. Břišní tanec slouží nejen k uvolnění a přirozenému vyjádření pocitů, ale je i vynikajícím tréninkem pánevního dna a pomáhá tak k utváření a udržení dobrého zdravotního stavu ženských orgánů.

V přízemí budovy najdete KOSMETICKÉ STUDIO VIZÁŽ Jitky Jedličkové. Kromě běžného kosmetického ošetření nabízí také různé masáže, baňkování, aromaterapii či fytkosmetiku. Tedy vše, aby se naše tělo cítilo jako v bavlnce. Někdo se zde může zhlédnout i ve špercích s přírodními kameny, pro ozdravení těla si můžeme odnést speciálně upravenou tzv. pí-vodu. Jitka zprostředkovává i kurzy na rodinné konstelace a dochází k ní paní na čtení z logru.

V KOSMETICKÉM STUDIU VIZÁŽ se můžete nyní setkávat i se zdravotní sestrou paní Jarmilou Kroupovou. Věnuje se těm nejdůležitějším a nejpoužívanějším partiím těla, které tak často opomíjíme - což jsou ruce a nohy. Na nich je řada nervových zakončení, kterými můžeme ovlivnit i stav životně důležitých orgánů. Málokdo ví, že problémy s krční páteří můžeme odstranit několika pomačkáními na ty správné body na ploše nohy. Nebo že se tak můžeme úspěšně vyhnout letošní epidemii chřipky. Kromě reflexní terapie nabízí také relaxační masáže či bylinkové koupele, které pomáhají odstranit běžnou únavu. Určitě není luxusem, když si k ní zajdeme na pedikúru nebo japonskou manikúru. Kromě dobrého pocitu totiž získáme i větší sebedůvěru a prestiž v okolí.

Někdy nestačí vypnout jen na chvíli. Potřebujeme radikálnější odpočinek. Letokruhy proto nabízejí i víkendové pobyty nebo dovolenou u moře. Zde můžeme nejen načerpat nových sil, ale i dozvědět se mnoho zajímavého! Na viděnou!

Volné sdružení LETOKRUHY

Široká 1, Ivančice, budova EKOTEXU

- 16.2. v 18.00 hod. - Homeopatie známá i neznámá - přednáška a beseda o léčebné metodě, která uzdravuje tělo i duši, ale také mění náš způsob nazírání na věci kolem nás. RNDr. A. Bratková, vstupné: 35 Kč.
- 19.2. v 18.00 hod. - Zdravé nohy a péče o ně. Zdravotní sestra pí Kroupová nám vysvětlí, proč jsou zdravé nohy tak důležité a jak toho docílíme. Vstupné 35 Kč.
- 23.2. v 18.00 hod. - Začátek biologického jara v nás - jak nastartovat očistné procesy v těle. Vstupné 35 Kč.
- 26.2. 9.00 - 16.00 hod. - Výklad tarotu a čtení z logru, ve Studiu Vizáž, tel.: 737 252 459.

Na pořádání akcí se podílí: Dámský klub, Poradna pro rozvoj osobnosti, Gemini centrum a Kosmetické studio Vizáž.

Kulturní programy 16. - 29. února 2004

Kulturní a informační centrum Ivančice

- 20.2. v 8.30 a 10.30 hod. - Jackie and The Giant - anglické představení pro 3. - 6. ročník ZŠ, kino Réna, účinkuje The Bear Education Theatre.
- 21.2. v 19.00 hod. - Jiří Suchý a Hot And Sweet Orchestra - koncert, kino Réna. Vstupné: 260 Kč. Předprodej od 19.1. v KIC Ivančice.
- 28.2. - Bidníci - světoznámý muzikál, Praha, divadlo Goja Music Hall, odjezd ve 14.00 hod. od Bes. domu, cena: (vstup a doprava) 970 a 770 Kč.
- Připravujeme: • 25.3. v 19.00 hod. - Vyprávění režiséra Zdeňka Trošky, kino Réna, vstupné: 190 Kč, předprodej od 23.2. v KIC.

Městské kulturní středisko Moravský Krumlov

- únor - Historie a současnost zámku v Moravském Krumlově - výstava, Galerie Knížecí dům, potrvá do 25.2.
- únor - Já a můj způsob života - výstava, drog. problematika, MěÚ, I. p.
- 18.2. - Franz Lehár: Země úsměvů - opereta, zájezd do Janáčkova divadla Brno, přihlášky na MěKS
- 23.2. v 19.00 hod. - Fleret a Jarmila Šuláková - koncert. Kinosal MK, vstupné: 190, 160 Kč, předprodej vstupenek na IC a MěKS.
- 24.2. v 19.00 hod. - koncert KHP - housle, klavír, klarinet a zpěv, galerie Knížecí dům, vstupné: 50, 80 Kč.
- 25.2. v 8.00 hod. - Wolkerův Prostějov - recitační soutěž pro ZŠ, sál MěKS.
- Připravujeme: • 19.3. v 19.00 hod. - Lord of the Dance - soubor irských tanců, zájezd do haly Rondo Brno, vstupné: 650 Kč, doprava: 80 Kč, závazné přihlášky do 20.2. • 20.3. v 15.00 hod. - Brouk v hlavě - komedie, Městské divadlo Brno, vstupné: 180 Kč, 90 Kč (sen., stud.), doprava: 80 Kč, závazné přihlášky do 9.2. • 6.5. - Olympie - „Dám si tě klonovat“, Fórum Třebíč, cena s dopravou: 280 Kč, • 21.8. - Lucerna - zájezd do Č. Krumlova, závazné přihlášky do 25.2.

Kulturní a informační středisko Oslavany

- 21.2. ve 20.00 hod. - Ples divadla Na Mýtině. Hraje skupina Fontána. Masky jsou vítány. Dělnický dům.
- 27.2. ve 20.00 hod. - VI. reprezentační ples města - Dělnický dům. Hlavní program na sále - skupina Fantazie, ukázky společenských tanců v podání špičkových republikových párů, moderuje Viktor Janč, vstupné: 140 Kč. Restaurace - country Tremolo. Bar - diskotéka, vstupné: 120 Kč. Předprodej od 16.2. na KIS, po a stř 8-17, út, čt, pá 8-14, v den plesu do 12 hod.
- Připravujeme: • 6.3. - Dětský maškarní karneval.

Městské kulturní a informační centrum Miroslav

- 18.2. - Rolnička - velké finále recitační soutěže pro děti v DDM.
- 28.2. ve 20.00 hod. - Ples Základní školy Miroslav- v KD.

Dům dětí a mládeže Moravský Krumlov

- každé úterý od 18.00 hod. - TAE BO - hodinovka aerobního cvičení s prvky taekwonda a kick-boxu, na DDM. Vede profi trenérka Dana Bystrianská. Cena za hodinu: 30 Kč.
- každou středu od 18.00 hod. a ve čtvrtek od 16.00 hod. - Břišní tanec, na DDM. Tanec je určen pro všechny ženy, nezáleží na věku, kondici ani postavě. Je jedinečným nástrojem pro formování ženského těla. Je to spojení pohybu a relaxace, fyzická i duševní terapie pro moderní ženu. Cena: 50 Kč za dvouhodinovku. Na všechny se těší Soňa Soukupová.
- 19.2. ve 14.00 hod. - Vernisáž Dobrý den, Mar- ane. Slavnostní vyhlášení výsledků výtvarné a literární soutěže. Výstava prací bude na DDM otevřena do 9.4. 2004.
- 20.2. od 14.00 hod. - Upečeno snadno a rychle. Rychlokurz pečení pro holky i kluky. Zvládneme křehké lístkové překvapení, čokoládovou roládu a ovocný koktejl. Vstupné: 25 Kč. Je nutné se přihlásit předem.
- Od 25.2. každý čtvrtek od 18.00 - 19.30 hod. - Aby záda nebolela - na DDM, kurz prevence vertebrogenních obtíží, který povede fyzioterapeutka Bc. Lenka Bauerová. Náplní cvičení jsou informace o péči o tělo a páteř, ukázky moderního zdravotního cvičení s pomůckami i bez nich, Pilates, Gymbally, Balantes, Power Yoga, Thera-Band. Nahlašovat se můžete osobně nebo telefonicky do 20.2. Cena 10-ti lekcí: 400 Kč.
- 26.2. od 13.00 hod. - Turnaj v šipkách, v klubu Poškolák.
- 27.2. od 14.00 hod. - Veselý svět z Windowcolor. Malí tvůrčí si s barvami Windowcolor mohou podle návodů a předloh vytvořit spoustu veselých postavíček a zvířátek. Poplatek: 20 Kč.
- 27.2. od 13.30 hod. - Výstava papírových modelů. Na Domečku se uskuteční výstava prací dětí z kroužku Papíroví modeláři. K vidění do 26.3.
- Připravujeme: • 3.4. - Galileo - muzikál, zájezd do pražského divadla Kalich. Vstupné: 250 Kč, doprava: 380 Kč. Odjezd ve 14.00 hod. od DDM. • Příměstský Jarní tábor - I. - 5.3. Podmínkou k účasti na táboře je lékařské potvrzení. Přihlášky k vyzvednutí na DDM nejpozději do 20.2.

PROGRAM KIN

KINO MOR. KRUMLOV ☎ 515 322 618

- stř 18.2. ve 20.00 BAZÉN Francouzské drama, titulky
- so 21.2. ve 20.00 ne 22.2. v 17.30 a 20.00 PRCI, PRCI, PRCIČKY - SVATBA Komedie USA, titulky
- stř 25.2. ve 20.00 MEZI NÁMI DĚVČATY Komedie USA, titulky
- so 28.2. ve 20.00 ne 29.2. v 17.30 a 20.00 JEEPERS CREEPERS 2 Horor USA, titulky

KINO RÉNA IVANČICE ☎ 546 451 469

- stř 18.2. ve 20.00 KUKUŠKA Komedie USA, titulky
- ne 22.2. ve 20.00 MASTER & COMMANDER ODVRÁCENÁ STRANA SVĚTA Akční velkoform USA, titulky
- stř 25.2. ve 20.00 CHARLIEHO ANDÍLCI Akční komedie USA, titulky
- ne 29.2. ve 20.00 KDYSI DÁVNO V MEXIKU Film USA

KINO OSLAVANY ☎ 546 423 018

- so 21.2. v 18.00 S.W.A.T. - JEDNOTKA RYCHLÉHO NASAZENÍ Film USA, titulky
- ne 22.2. v 18.00 HLEDÁ SE NEMO Dětský animovaný film USA
- so 28.2. v 18.00 KDYSI DÁVNO V MEXIKU Akční drama, titulky
- ne 29.2. v 18.00 JAK BÁSNÍCI NEZTRÁCEJÍ NADĚJI - Film ČR

Změna programů vyhrazena.

TJ SOKOL KUBŠICE POŘÁDÁ 21.2. TRADIČNÍ MASOPUSTNÍ PRŮVOD

A V PÁTEK 27.2 OD 19.30 MASOPUSTNÍ ZÁBAVU

Občerstvení zajištěno, muzika 3 na 3. Srdečně zvou Kubšické masky.

Dům dětí a mládeže Ivančice

- celý měsíc - Ekookénko DDM - ekologická vědomostní soutěž v DDM.
- pátky v měsíci - Klubové diskotéky pro náctileté, začátek v 17.00 hod. Klub OKNO; poplatek: 15 Kč.
- 21.2. Lyžování v rakouských Alpách. Odjezd ve 4:00 hod. od Bes. domu, poplatek: děti mladší 5 let 450 Kč, děti 5- 15 let 850 Kč, ostatní 1250 Kč. Poplatek zahrnuje: dopravu, skipas, lyžařské pojištění, pedagogický doprovod. Při přihlášení je nutné zaplatit zálohu 200 Kč.
- 21.2. v 9.00 hod. Turnaj v minikopaně pro děti a mládež v Orlovně, poplatek: 30 Kč, s sebou: pití, sportovní obuv a oblečení.
- 21.2. od 20.00 hod. - Reprezentační ples dámského klubu. Program: módní přehlídka společenských šatů, půlnoční překvapení, bohatá tombola, kapela, diskotéka. V Bes. domě, vstupné: 150 Kč (vstupenka + místenka).
- 26.2. v 17.00 hod. - Jemné i hrubé drátování. V DDM, Komenského nám. 7; poplatek: 60 Kč. S sebou: obléžek, láhve, květináč, štipací kleště.
- 28.2. v 15.00 hod. - Maškarní karneval „Ferdá Mravenec a kamarádi“ v DDM, Tesařovo nám. 1. Poplatek: děti 10 Kč, dospělí 30 Kč.

Klub českých turistů Ivančice

- 20. - 21.2. - „Opatovské šmajd“ - dálkový pochod, info u pí. Bednářové, tel.: 737 840 958 nebo nástěnka KČT.
- 22.2. - Zimní Rokytná (odpolední vycházka), sraz ve 14.00 hod. u mostu na Malovansku, vede p. Fliček, tel.: 546 452 788.
- 27. - 29.2. - Černoohorské šlapoty - dálkový pochod v Brně-Řečkovících, info u pí. Bednářové, tel.: 737 840 958. Ing. A. Moravec, předseda odboru KČT, tel.: 549 241 175.

animus, say, anus Abok, Api, ogiva, at	Ty (něm.)	Okrasa	Křídla (hovor.)	ř (anat.)	Čistý alkohol	•	Patřící Markovi	Žumpa	•	Takto	Úsilý	•	Zhano-beno	Lékař	Notorik	Umotat	Venkovní nábytek	Ampér	•	Šnek	Část dne	Snosit	Jim
Vzteky						Inic. herce Kopeckého			Technické služby			Pupenec								Část ruky			
Úprava masa						Etan						Jížní plod							Planina				
•	1. díl tajenky																						
Otop						Část střechy							Pohybovati se houpáním								Východ (něm.)		
Beduínský ples									Heyerdahl, plavidlo								Býv. zkr. ČR					Toto	
Mili-ampér																							
MPZ aut Španělska																							
Skoupá																							
2. díl tajenky																							
Ledovcová usazenina																							

KŘÍŽOVKA PRO VOLNÝ ČAS

Víte, že ...
Namib, Namibie - jedna z nejdrsnějších a nejstarších pouští na světě, s písečnými dunami až 275 m vysokými. Život v poušti je odkázán téměř výhradně na vlhkost z mořské mlhy a mnoho živých organismů, obývajících zdejší nehostinné prostředí, má vyvinut pozoruhodný způsob přežití. Např. jeden (tajenka), aby srážející se voda mu stékala po krovkách do sosáku.

O motorkách s Mirkem Kučírkiem a Janem Brabcem

Při lednovém závodě Akai Arenacross jsme si povídali se dvěma předními motokrosovými jezdci, kteří ochotně odpověděli na naše otázky. Prvním z nich je ivančický rodák Miroslav Kučírek, který koncem ledna oslavil sedmatřicáté narozeniny.

Mirku, kdy jsi začal jezdit na motorce?

Bylo to asi v osmi letech, když mně děda postavil první motorku. Jezdil jsem mimo jiné trénovat i do Padochova na Zadní skálu.

Kdy jsi jel svůj první závod?

Poprvé v závodě jsem startoval v šestnácti letech. Byl to krajský přebor v Jedově u Jihlavy.

Kolik jsi získal titulů mistra republiky?

V jednotlivcích jsem vybojoval titul třináctkrát. V závodech družstev asi desetkrát, ale to nevím přesně, protože to nepočítám. V závodech mistrovství světa jsem dojel nejlépe na druhém místě ve slovenském Sverepci.

Jaký vidíš rozdíl mezi superkrosem a motokrosem?

Superkros se jezdí na malém prostoru, je při něm hodně skoků a je hodně technický. V motokrosu se jezdí delší tratě a při větších rychlostech. Je také náročnější na fyzickou. Já osobně mám oblíbenější motokros.

Jak hodnotíš závod v Rondu?

Je tady super atmosféra, je to velká show pro diváky. Jsem spokojen se vším, kromě svých výsledků. Přes dva měsíce jsem neseděl na motorce, takže vlastně začínám.

Konkurence se v Rondu sešla velice silná, hlavně ze zahraničí a já si potom na té motorce připadám jako amatér.

Jak dlouho budeš ještě závodit?

Letošní sezóna bude poslední, možná ještě tu příští, ale pak už bude konec.

Máš potomky, kteří by Tě mohli nahradit?

Mám dva syny, ale nechci, aby

Tvoje první motorka?

Začal jsem asi v osmi letech, ale neměl jsem žádného pionýra. Moje první motorka byla motokrosová osmdesátka. První závod jsem jel, když mi bylo devět roků.

Superkros a motokros, jaký v tom vidíš rozdíl?

Superkros vyžaduje daleko větší soustředění. Chyba se může vymstít osklivým pádem. V motokrosu, kde skoky nejsou hned za sebou, leccos se dá ještě napravit.



foto Květoslav Adam

zleva: Mirek Kučírek a Honza Brabec

tento sport provozovali. Přiznávám se, že je k tomu vůbec nevedu.

Co budeš dělat po skončení kariéry?

Ještě přesně nevím, chtěl bych zkusit založit vlastní tým, pokud si udržím sponzory. Je to ještě ve hvězdách. Zaobírám se tím, ale ještě není nic konkrétního.

Asi o třicet kilometrů dál, v Nosiřslavi u Židlochovic bydlí další motokrosář. Jmenuje se Jan Brabec. Tento jezdec o konci kariéry určitě

Jaké závody letos pojeděš?

V letošní sezóně budu startovat v domácím mistrovství, dále v mistrovství Rakouska a Evropy. V Mistrovství světa bych měl jet vybrané závody. U nás startují za tým MAX 2, v Rakousku v týmu KAUDELA. Motocykl je čtyřdobá Kawasaki o objemu 250 cm.

Jaké jsou Tvé největší úspěchy?

Získal jsem čtyři tituly mistra republiky. Také závod tady v Rondu jsem velice prožíval. Taková atmosféra se jinde hned tak nevidí. V poslední jízdě, když jsem vedl, tak mně to v přilbě úplně dunělo. Nakonec druhé místo za vynikajícím Johnsem je pro mě osobně výborný výsledek.

Díky Vám oběma za rozhovor.

/s jezdcem rozmlouval Ctibor Adam/

Ceniga opět vítězí

Svoji letošní formu předvádí zcela excelentně. V minulých pár dnech se mu podařilo vyhrát Otrokovickou laťku, kde potvrdil své maximum dva metry. Dále získal stříbrnou medaili na Mistrovství Moravy a Slezska výkonem 198 cm. Zúčastnil se i Trinecké laťky, kde našel pouze jednoho přemožitele. Skončil druhý výkonem 199 cm. Nyní ho 22. února čeká Mistrovství České republiky, na kterém se představí již v dresu AC Moravský Krumlov. Držíme palce. Petra Marková

PRODEJ BRAMBOR
DOPRAVA V CENĚ
DOMÁCNOST, FIRMY
CENA: 11 Kč
(jsme plátcí DPH)
Info a objednávky na tel.: 777 070 749
e-mail: m.camp@seznam.cz

OČNÍ OPTIKA
LUDEK KŘEPELA
Poliklinika APEX Znojemská 235 Moravský Krumlov po-pá 8⁰⁰ - 15⁰⁰
Poliklinika (Zdr. střed.) Nádražní 526 Hrušovany nad J. po-pá 8⁰⁰ - 16³⁰

- KE KAŽDÝM NOVÝM BRÝLÍM **pevně pouzdro zdarma**
 - K BRÝLÍM DO DÁLKY NAD 1.000 Kč **sluneční klip zdarma**
 - VELKÝ VÝBĚR MÓDNÍCH VRTANÝCH BRÝLÍ - **od 1.490 Kč**
- Najdete nás i ve Znojmě v Nové nemocnici, na nám. Svobody 5 a na hr. přechodu Hatě

NEMÁTE ZASE CO NA SEBE?
PŘIJĎTE V PÁTEK 20. ÚNORA
VE 20.00 HODIN NA
PYŽAMOVÝ BÁL
Tam všichni budou v pyžamu!
V KD v Rybníčkách, hraje skupina Minet.
Srdečně zvou Rybnické ženské.

MORAVSKOKRUMLOVSKÁ HISTORICKÁ
SPOLEČNOST VÁS ZVE NA VÝSTAVU
**HISTORIE A SOUČASNOST
ZÁMKU V M. KRUMLOVĚ**
která potrvá do 25. února 2004 v galerii
Knížecí dům v Moravském Krumlově.

V čekárně zdravotního střediska v Miroslavi
na Kostelní ulici je až do konce února
ke shlédnutí prodejní výstava fotografií
**FOTOGRAFIE
„ROČNÍ OBDOBÍ“
PhDr. Lií RYŠAVĚ**

KULTURNÍ A INFORMAČNÍ CENTRUM
IVANČICE ZVE VŠECHNY PŘÍZNIVCE
ČESKÉ KLASIKY
**JIRÍ SUCHÝ A HOT AND
SWEET ORCHESTRA**
21. února v 19.00 hodin
v kině Réna v Ivančicích
vstupné: 260 Kč, předprodej v KIC

Řádková inzerce

Soukromá řádková inzerce: ZDARMA, Komerční řádková inzerce: 200,- Kč (cena bez 22% DPH, maximálně 250 znaků, pro vyučování inzerce uvádějte svou zpáteční adresu)
záznamník: 515 322 388, fax: 515 322 722, sms: 777 769 815, e-mail: noviny@zrcadlo.com

Komerční inzerce

•• Půjčky do 3 dnů, nákup na sporovis, hypotéky, podnikatelské úvěry, stavební spoření, diskretní úvěry /do 100.000 Kč/, životní pojištění, komplexní autopojištění, pojištění nemovitosti, komplexní poradenská činnost v oboru finančnictví. Kancelář: Široká 1 (budova Ekotexu), Ivančice. Po-Pá: 9-16 hod. Tel.: 728 979 219, 736 771 504, 604 781 404.

•• Půjčky do 3 dnů, úvěry, stavební spoření, životní pojištění, pojištění nemovitosti, majetku, povinné ručení, havarijní pojištění. Poradenská činnost v pojištění všeho druhu. Informace na tel.: 777 647 813, e-mail: kp2031@seznam.cz

•• Nabízím volné kancelářské a skladové prostory v Ivančicích u hl. silnice. Areál je hlídáný, možnost parkování v areálu. Mobil: 777 252 061.

Koupím

•• DB 3+1 nebo 2+1. Lokalita MK, Slavkov, Vyškov, může být i menší RD, cena do 540.000 Kč. Tel.: 608 616 417.
•• Moped Stadion -S-11, Pionýr -550, Jawa 250-350 pérák, Velorex a jiné. Vše i nekompl. i poškozené. Tel.: 608 626 289.
•• doklady na Jawa CZ, CZ 125. Tel.: 728 337 745.
•• disk na lehkou př. nápravu Z 5245. Tel.: 721 412 848.
•• motorovou krouhačku na zeli. Tel.: 515 238 226.
•• kozu nebo kůzle nejlépe bezrohou na chov. Tel.: 777 292 708.
•• samce kakar červenocel., rok 03, nabídněte. Tel.: 604 303 267.

Prodám

•• RD 6+1 samostatně stojící v Lesonících u MK, ihned obytelný, velmi dobrý stav, možno jako dvougener., cena 1.260. tis. Kč. Tel.: 607 580 543.
•• DB 3+1 s komorou, 4 p., v panel. domě v MK. Spec. úpravy, plov. podlahy, cena 600.000 Kč. Tel.: 605 400 040.
•• byt 3+1 v OV v MK - střed města. Tel.: 608 221 400.
•• byt 2+1 v OV na novém sídlišti v Ivančicích. Tel.: 602 388 184, po 18. hod.
•• obytný karavan, typ rakev, vaříč, lednička, předšň, velice pěkný, 25.000 Kč. Tel.: 604 370 170.
•• VW Brouk, pojízdný, vč. TP, nutné opravy, chybí baterie, výfuk a klíče od zapalování. Cena: (včetně TP r.v. 1955) 40.000 Kč. Jen sms na tel.: 608 252 541.
•• VW Passat GL combi, r.v. 92/93, červená barva, obsah 1,9 diesel, centr. zamyk. na DO, rmg VW, naj. 142.500 km, STK a emise 6/05 a jiné, nutno vidět. Tel.: 604 796 467.
•• Mazda 323 f 1,9 GTi, r.v. 91, el. šibr, zrcátka, okna, červená, spojler, alu kola, 60.000 Kč. Tel.: 604 990 156.
•• Š Forman, r.v. 91, po GO, naj. 26.000 km, STK do 2/05, bez koroze, nebourané, taž. zař., rádio, barva modrá, výborný tech. stav, cena 50.000 Kč, možná sleva. Tel.: 732 509 063.
•• Š 105 L + ND, cena dohodou. Tel.: 546 425 450.
•• Š 120, r.v. 87, TZ, nové pneu, STK do 04/04, cena dohodou. Tel.: 721 345 020.
•• Opel Kadet 1.6i, červený, STK 10/05, alu kola, autorádio, cena 31 tis. Tel.: 732 823 968.
•• komplet kola Barum 11x20 NR 53 a NB 60 chemlon, 10x20 radiál al tel, cena doh. Tel.: 601 504 032.
•• startér na Zetor po opravě. Tel.: 515 323 092.
•• nové opěradlo s opěrkou do nákl. auta apod., PC 2.700 Kč, nyní 2.100 Kč. Tel.: 601 504 032.
•• vlečkový BSF PV 16 12, dvouosý, vyšší bočnice, zaplachtený, slušný stav, cena dohodou. Tel.: 601 504 032.
•• vlečku 7t vzduchovou, po opravě, bez SPZ; malotraktor, dvou-

kolový vlek dom. výr. Tel.: 728 162 981, po 17. hod.

•• Liaz 250.261, 3-tran. sklápěč, r.v. 93, 300 tis. km, obilní korba s plachtou, pneu 70%, nádrž na 300 l, nezáv. topení, závěs 50 mm, převod. ZF 16°, ABS; převěš Panav PS2-17, 2-tran. sklápěč, r.v. 99, 100 tis. km, obilní korba s plachtou, nové pneu, ABS; návěš sklopný 2korbový 31.22.20, obilní korby s plachtou, 3-osý podvozek; dvojmot. kola (přední, zadní) s rychloupínáním na Zetor 10540; Avia 21, 5 rychl., pneu All Stell (nové), po celk. opravě. Tel.: 602 732 414.
•• levně asi 2 fůry škváry, spēchá. Tel.: 605 471 368.

•• starodávné skříně 2 ks, med. odstín, po rek. Tel.: 606 157 958.
•• prům. sící stroj Minerva s rovným a klikatým stehem, cena 5.500 Kč. Tel.: 723 671 558.
•• 1 stupňové čerpadlo 0,75W-2840 ot./min., cena 1.700 Kč. Tel.: 604 303 267.
•• svěrák York 100, cena 500 Kč. Tel.: 604 303 267.

•• sekačku Dakr na vysoký porost, závovní. Tel.: 546 423 058.
•• novou klimat. jednotku, 4 funkce. Tel.: 732 628 415, 20. hod.
•• PC Pentium II, 128 MB Ram, win 98, kláves., myš, monitor 15", cena 7.000 Kč. Tel.: 737 661 264.
•• PC Pentium 200Mhz, HDD 2 GB, CDROM, FDD, 32 MB RAM, 2 MB grafika, síťová karta, myš, klávesnice, repro. Tel.: 608 635 243.
•• Grafika Matrox AGP, 8MB 300 Kč, zvukovka SB live 2,1 za 150 Kč; stroboskop 5 OW za 250 Kč; 14" monitor Philips, čb za 100 Kč. Tel.: 515 324 441.
•• repro soust. ve dřevě 4ohm., 60W, PC 790, nyní 500 Kč/ks. Tel.: 604 303 267.
•• masážní křeslo s vyhříváním, vhodné při bolesti zad, nové, PC 24.000 Kč, nyní 12.000 Kč. Tel.: 515 323 934, večer.

•• za odvoz 2 matrace (90x200 cm), 1 rok staré. MK (Sídlišťě). Tel.: 776 683 413.

•• pánský oblek sv. šedý, vel. 52, jednou použitý, PC 2.500 Kč, nyní 1.000 Kč. Tel.: 605 720 359.
•• těhotenské rifle s laclen na v. 175 cm, PC 790 Kč, nyní 300 Kč; černé kalhoty do pasu, PC 490 Kč, nyní 200 Kč. Tel.: 605 724 881.

•• sport. kočár pro dvojčata zn. ABC Design, vedle sebe, rozpoj. přehaz. rukojeť, polohování zad, 4 polohy i nožiček, modro oranž., k tomu nánožníky, nákup. koše, od 0 - 4 let, PC 14.000, nyní 6.000 Kč. Možno zaslat foto, k prodeji od března. Ivančice. Tel.: 607 890 076, 777 209 174.
•• dětskou lehačku firmy CAM, po 1 dítěti, výborný stav, cena 500 Kč. Tel.: 777 012 679.
•• baby monitor NANY, snímáč pravidelnosti dechu kojence, cena 1.500 Kč. Tel.: 777 012 679.
•• dětské kolo Sobi 20, modré; polohov. sport. kočárek, modrobílý, 250 Kč/kus. Tel.: 737 713 696, 546 425 291.

•• zájezd od Čedoku pro 2 osoby do Chorvatska (Primošten). PC 11.000 nyní 8.000 Kč. Tel.: 732 823 968.

•• trpasl. pudla - aprikot fenku a 2 pejsky bez PP, odčerv., s očkov. průkazem, odběr března, cena dohodou. Tel.: 737 671 609.
•• štěňata welšteriéra, cena 1.500 Kč, odběr koncem února. Tel.: 604 711 730.
•• 3 měs. štěně středoaasiat. pastev. psa bez PP po rodičích s PP, pěkně zbarvený - plavý s bílým malováním, očkov., odčerv., zvyklý venku, bez kupír. uší, cena 3.000 Kč. Tel.: 777 877 631.

•• štěňata foxteriéra drsnosrst. s PP, O: využívaná na dohled. zvěte, M: výborná, 3VN1, R.CAC. Pro úspěšnost opakované spojení. Duben. Tel.: 777 292 708.
•• štěňata bern. salaš psů, bez PP, krásně zbarvená, očkov., odčerv., odběr od 1.3., cena 4.000 Kč, Ivančice. Tel.: 777 877 631.

•• Nabízím ke krytí bern. salaš psa bez PP, pěkný, zdravý; středoaasijs. pastev. psa s PP, pískově

zbarvený se žiháním, mohutný, pěkný, zdravý. Oba početné vrhy 9 - 10 štěňat, ceny dohodou. Nezávazná návštěva možná. Ivančice. Tel.: 777 877 631.

•• selata divokých prasat, odběr od 5.3. tel.: 777 229 925.

•• prasata o váze 120 - 130kg, cena 30 Kč/kg živé váhy. Prasata lze púlit, cena za púllu je 40 Kč/kg. Tel.: 737 702 854.

•• čínské kačeny, loňské, na zabítí či chov, cena 150 - 200 Kč. Ivančice. Tel.: 777 877 631.

•• zakrslé králíčky - beránky, Ivančice. Tel.: 723 166 155.

•• 10letého, pěkného valacha CT s PP, hnědák, 175 kvh, hodný, zdravý, vhodný do nižšího sportu, vhodný i pro začátečníky, na parkur a drezúru, dobře přejezděný, nev. do terénu s koňmi, je hůř zvladatelný, trochu lekává, cena 30.000 Kč. Tel.: 777 877 631.

•• lesní sazenice lípa srdčitá, jasan ztepilý, levně. Tel.: 515 322 187.

•• proso žluté á 750 metrák, loupaný oves á 750 metrák. Tel.: 605 901 706.

Různé

•• Daruji 4letou fenu NO, vhodná na hlídání i k dětem. Tel.: 605 779 589.

•• Semo - kdo by za odvoz nebo symbol. cenu přenechal menší fúru (asi 5 pytlů) vhodné pro morčata? Ivančice + okolí do 10 km. Tel.: 546 452 148.

•• Výměním ponny 3letého hřebečka bez PP, 125 kvh, černé barvy, zdravý, celkem hodný, jezděn dětmi za kobyliku, třeba i menší, příp. doplatím. Dále nabízím zapouštění poniček bez PP tímto hřebečkem, levně. Tel.: 777 877 631.

•• Rocková kapela z Hostěradic hledá hráče na varhany, který očekává víc, než jen hraní pro zábavu. Jestli máš chuť něco dokázat, tak volej 721 465 661.

•• Hledám dobrého učitele na doučení angličtiny (obchodní, střední pokročilost) z okolí Oslavan. Tel.: 605 945 424.

•• Hledám 2 spolucest. na každodenní cestu autem do Brna (prac. doba 8 - 17 hod.) nebo kdo má v autě místo? Tel.: 604 256 160.

•• Hledám pronájem bytu 2+1 nebo 3+1 v MK nebo Ivančicích. Tel.: 723 548 597.

•• Pronajmu DB 3+1 v MK, možno i dlouhodobě. Tel.: 737 130 455, po 18.00 hod.

•• Rozvedená matka s 2 dětmi hledá podnájem do 3.000 Kč + inkaso. Okolí Miroslavi. Tel.: 728 059 911.

•• Hledám spolehlivého přítele fin. zajištěného, který také nechce být sám. Jsem 60ti letá, 160 v, 63 v, nekuřačka s vyřešenou minulostí. zál.: vaření, tanec, výl. autem. Tel.: 604 262 026.

•• Částečný inv. důchodce hledá přítelkyni příměř. věku, okolí Ivančic. Tel.: 605 570 368.

•• 35/180, 86 kg hledá hodného ne lakomého muže k obč. erot. schůzkám, který by byl ochoten vypo-mocí. Nejlépe s vlastním záze-mím, není podmínkou. Na SMS nereagují. Tel.: 606 731 990.

Práce - zaměstnání

•• Nabízím práci na HP a VP. Požadujeme komunikativnost, spolehlivost, ochotu učít se novému. Poskytujeme zázemí společnosti, příjem 18 - 50.000 Kč/měs. Tel.: 605 254 556.

•• Nabízím zajímavou práci pro ty, kteří chtějí pracovat. Tel.: 605 736 078.

•• Přijmeme telefonisty - zprostředkovatele, OZ práce i v kanceláři, příjem 15 - 30.000 Kč/měs. Zaškol. + zázemí spol. + postup. Tel.: 776 003 681.

•• Česká obchodní společnost hledá asistenty pro práci v kanceláři. Tel.: 606 323 365.

•• Obch. firma přijme spolehlivě spoluprac. , osobní jednání nutné. Tel.: 776 176 345.